

O₂+
AIR PURIFICATION ≈

brondell®
a healthy home experience

BALANCE

P400 SERIES AIR PURIFIER



OWNER'S MANUAL

Please read and save these instructions for future reference

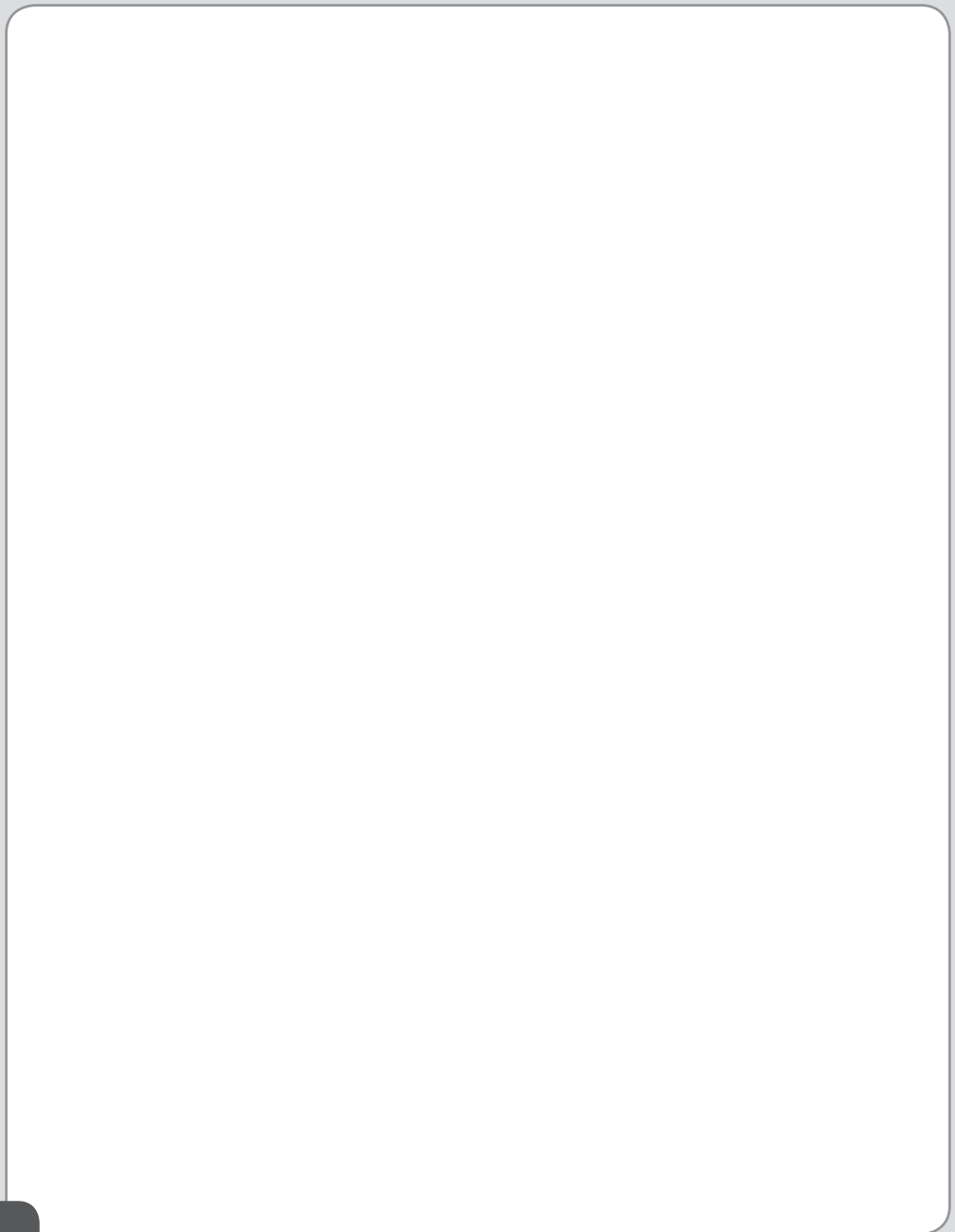

TABLE OF CONTENTS

1. Important Safety Instructions	1-2
2. Product Info and Specifications	3-5
3. Preparing the Filters for First Use	6-7
4. Operation	
4.1 Turning the O2+ Balance On/Off	8
4.2 Modes and Indicators	
4.2.1 Auto Mode	8
4.2.2 Night Mode	9
4.2.3 Eco Mode	9
4.2.4 Fan Speed Mode	9
4.2.5 Filter Replacement Indicator	9
4.3 Adjusting Air Quality Sensor Sensitivity	10
5. Filter Replacement	11
6. Maintenance	
6.1 Body Maintenance	12
6.2 Filter Maintenance	12
6.3 Air Quality Sensor Maintenance	12
6.4 Plug Fuse Replacement	13
7. Troubleshooting	14-15
8. Warranty Info	16-17
Spanish Translation	18-36
French Translation	37-55



true HEPA



1 IMPORTANT SAFETY INSTRUCTIONS

- ⚠ DANGER:** If not observed, serious injury or even death may occur as a result.
- ⚠ WARNING:** If not observed, serious physical injury or property damage may occur as a result.
- ⚠ CAUTION:** If not observed, minor physical injury or property damage may occur as a result.

For safety precaution, please read all of the following safety instructions before using. The appliance is designed for domestic use and may only be operated in accordance with these instructions.

⚠ DANGER

- Read all instructions before using this appliance.
- Ensure that the voltage indicated on the appliance corresponds with the voltage of your electrical outlet.
- Do not use the appliance near gas appliances, heating devices, fireplaces, lighting devices or direct sunlight.
- If the power cord is damaged, do not attempt to repair, modify, or replace the cord yourself. Call the Brondell Service Center.
- Do not expose the appliance to water or handle the power plug with wet hand.
- Do not clean or spray the appliance with water, liquid, detergent or any flammable materials such as insecticides or fragrances to avoid electric shock or fire hazard.
- Do not obstruct the air inlet and/or outlet.
- Do not use an extension cord unless it has been approved by a competent authority.
- Do not use the appliance when it is damaged or performs abnormally.
- Do not use the appliance when indoor smoke-type insect repellents are used or in places with oily residues, burning incense or chemical fumes.
- Do not use the appliance in a location with major temperature change to avoid condensation inside the appliance.
- Do not use the appliance in humid or high temperature environment such as bathroom or kitchen.
- If the appliance produces a strange noise, burning smell or smoke, unplug the power plug from the electrical outlet and call our service center.
- Do not use the appliance for anything other than its intended use.
- **TO REDUCE THE RISK OF FIRE OR ELECTRIC SHOCK, DO NOT USE THIS PRODUCT WITH ANY SOLID-STATE SPEED CONTROL DEVICE (FOR EXAMPLE, A DIMMER SWITCH).**
- This appliance has a polarized plug (one blade is wider than the other). To reduce the risk of electric shock, this plug is intended to fit in a polarized outlet only one way. If the plug does not fit fully in the outlet, reverse the plug. If it still does not fit, contact a qualified electrician. Do not attempt to defeat this safety feature.

1 IMPORTANT SAFETY INSTRUCTIONS (cont.)

WARNING

- The appliance is not a substitute for proper ventilation, regular vacuum cleaning or extractor hood or fan during cooking.
- Ensure the power plug to be in good condition and good connection; whether the appliance properly connected or not; the plug is not overloaded or overheated.
- Always place and use the appliance on a dry, stable and level surface.
- Leave at least 20 inch gap distance away from walls or adjacent objects.
- Do not push or lean against, exert excessive force or shock any part of the appliance or stick sharp or hard objects such as screw driver into any part of the appliance.
- If any filter or Front Panel casing is not properly installed, the appliance will not operate correctly.
- Maintain good air circulation when using the appliance.
- Unplug the appliance from electrical outlet when not in use, before assembling or taking off parts, and before cleaning.
- Do not use the appliance for anything other than its intended use.

2 PRODUCT INFORMATION AND SPECIFICATIONS

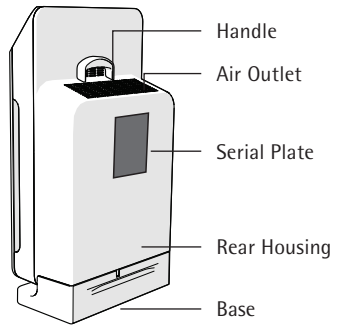
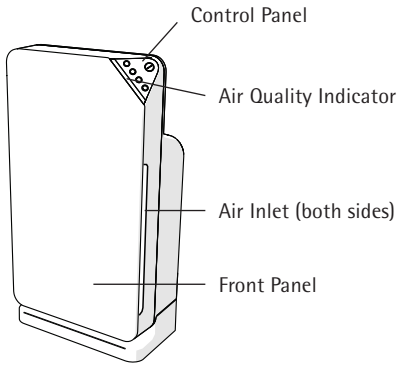

Air Quality
Sensor

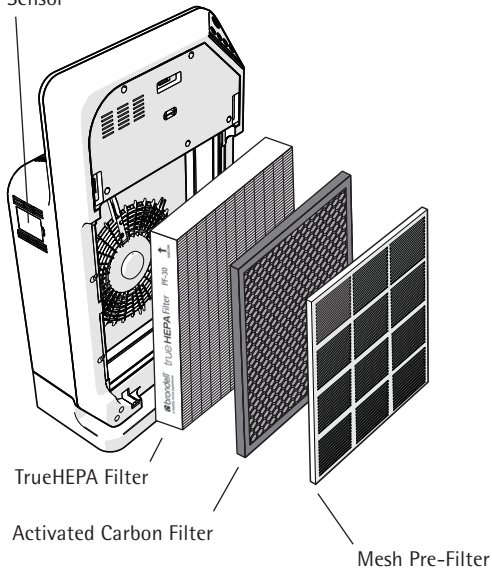

SPECIFICATIONS

Product Name: O2+ Balance

Product Model: P400-B, P400-W

Voltage / Frequency: 110V / 60Hz

Power Consumption: 70 Watts

PACKAGE CONTAINS

- O2+ Balance Air Purifier
- Remote Control + Batteries
- Filters
 - Mesh Pre-Filter
 - Activated Carbon Filter
 - TrueHEPA Filter
- Owner's Manual

2 PRODUCT INFORMATION AND SPECIFICATIONS (cont.)

CONTROL PANEL

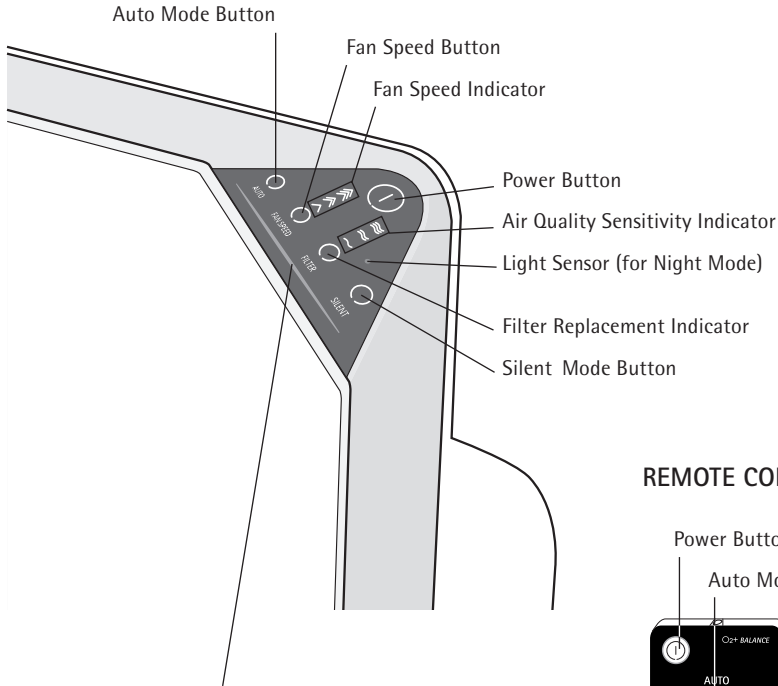

AIR QUALITY INDICATOR



- BLUE = Excellent Air Quality
- GREEN = Good Air Quality
- PURPLE = Moderate Air Quality
- RED = Poor Air Quality

REMOTE CONTROL

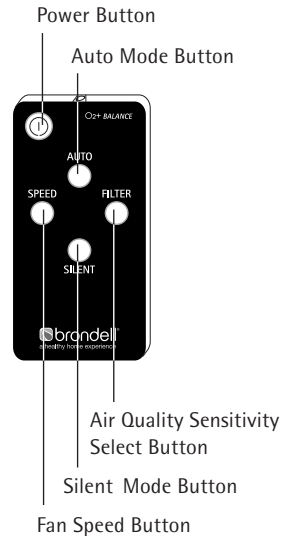

2 PRODUCT INFORMATION AND SPECIFICATIONS (cont.)

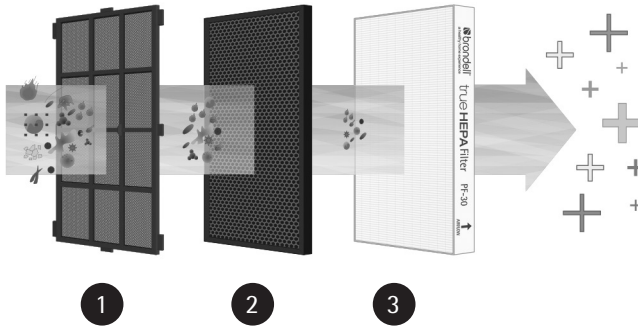

THREE-STAGE AIR PURIFICATION

1. **Mesh Pre-Filter:** Washable micron mesh filters 99.9% of particulate matter larger than 0.28mm improving the lifespan of the other two filters.
2. **Activated Carbon Filter:** Granulated carbon formula that effectively reduces smoke, odor, and harmful offgassing VOC's including Formaldehyde and Benzene.
3. **TrueHEPA Filter:** Removes 99.97% of particulates and allergens including: dust, smoke, pet dander, mold spores, and pollen above 0.3 microns.

3 PREPARING THE FILTERS FOR FIRST USE

The O2+ Balance comes with the filters installed, however it is necessary to remove the plastic wrap on each filter prior to using the appliance. Follow the instructions below to prepare your O2+ Balance filters for use.

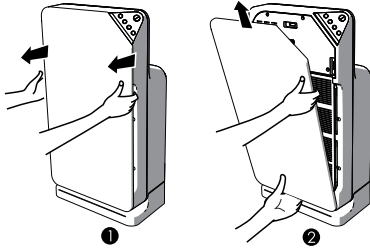

1. Grasp the side recesses and gently pull the top part of the Front Panel towards you. Then lift the hooks at the bottom of the panel.

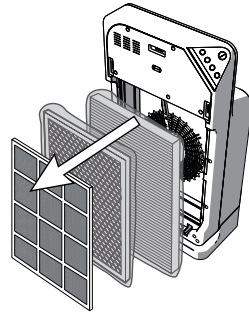

2. Remove all the filters from the appliance.

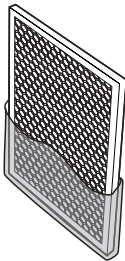

3. Remove filters from plastic wrap material.

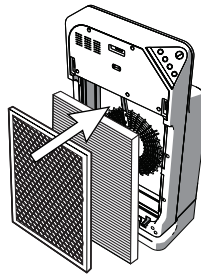

4. Put the TrueHEPA and Activated Carbon filters back into the appliance in the appropriate order (see Page 3).

NOTE: Make sure that the white tab on each filter faces you.

3 PREPARING THE FILTERS FOR FIRST USE (cont.)

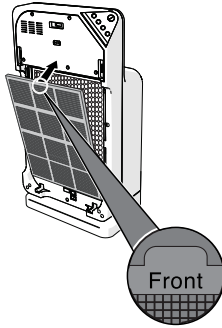

5. Place the Mesh Pre-Filter in the appliance.

NOTE: Make sure that the side with the two middle tabs are pointing towards you. Slide all of the side tabs into their corresponding slots in the frame of the unit.

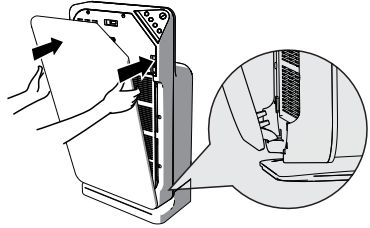

6. To reattach the Front Panel, insert the bottom hooks into the bottom of the appliance first. Then push the panel against the body of the appliance until the magnets catch.

4 OPERATING YOUR O2+ BALANCE AIR PURIFIER

4.1 TURN THE O2+ BALANCE ON/OFF

1. To turn on the O2+ Balance, first plug it into an electric outlet. The control panel lights will flash twice and you will hear a beep.
2. Press the Power Button on the control panel or on the remote to switch the appliance ON. Once powered on, the Balance will be in AUTO mode with the fan speed setting at 2 and air quality indicator colored green for the first 2 minutes, then it will adjust automatically.
3. To turn OFF, press the Power Button on the control panel or remote, the appliance will beep and the lights will power off.









4.2 MODES AND INDICATORS

4.2.1 AUTO MODE

The Air Quality Sensor automatically measures the ambient air quality. When Auto Mode is activated, the appliance selects the most appropriate fan speed for the measured air quality for the best possible air in the room.

1. To turn on Auto Mode, press the Auto Button on the control panel or remote (the Auto Mode light will illuminate).
2. If the air quality in the room is Excellent, the appliance will operate at a low fan speed. The appliance will automatically adjust the fan speed according to changes in the air quality.

NOTE: When the humidity level in the room is very high, it is possible that condensation can develop on the Air Quality Sensor on the side of the appliance. This may cause the Balance to believe the air quality is lower and cause the fan speed to operate at a higher level. If the room has very high humidity, you may prefer to run the appliance in Fan Speed Mode rather than Auto Mode.

Air Quality Indicator				
Air Quality Level	Excellent	Good	Moderate	Poor
Fan Speed				
	Low	Medium	High	Turbo

NOTE: The brightness of the LED lights on the control panel auto adjusts according to the level of the ambient light.

4 OPERATING YOUR O2+ BALANCE AIR PURIFIER (cont.)

4.2.2 NIGHT MODE

If the Balance is in AUTO mode and the room has been dark for 3 minutes, the appliance will automatically switch into Night Mode. In Night Mode, the air quality indicator and control lights will turn off and the fan speed and noise level are reduced.

Once the room becomes light for 5 minutes or more, the appliance will resume normal light indicators and operation. You may also press Fan Speed to manually take the unit out of Night Mode.

4.2.3 ECO MODE

If the appliance is operating in either Auto Mode or Fan Speed Mode, you can press Silent on the control panel or remote for Eco Mode. Eco Mode automatically turns the fan speed to the lowest setting to conserve energy and only the Silent light will illuminate.

4.2.4 FAN SPEED MODE

If you prefer not to use the Auto Mode, you can manually change the fan speed by pushing the Fan Speed button.

1. Press the Fan Speed button on the control panel or remote until the light indicates the desired fan speed; 1, 2, 3 or Turbo (all three lights lit).
2. The appliance will remain in the chosen fan speed until a new fan speed is chosen or the Auto Mode is activated.



4.2.5 FILTER REPLACEMENT INDICATOR

The filter life is good for approximately 1 year (8,760 hours of use). Once the life of the filters has expired, the Filter Replacement Indicator will let you know it's time to change the filters.

After 1 year of use, the Filter Replacement indicator LED will flash and light up indicating it's time to change the filters. In addition, the machine may beep to remind you to change the filter. After 168 hours, the machine will go into Lock Mode and you will be unable to operate it until the filters are changed and the indicator button has been reset. See section 5 on Filter Replacement

4 OPERATING YOUR O2+ BALANCE AIR PURIFIER (cont.)

4.3 ADJUSTING THE AIR QUALITY SENSOR SENSITIVITY

The sensitivity of the Air Quality Sensor can be adjusted. To adjust the sensitivity of the O2+ Balance:

1. On the remote control, press and hold the "Filter" button until the Filter Indicator light on the control panel stays red and one of the lights above starts to flash.
2. Press the Filter button on the remote consecutively to select the desired Sensitivity Setting



3. Once the desired setting is chosen, do not press any buttons and the setting will automatically set in about 10 seconds (the Filter light will stop flashing when set)
4. Turn off the Balance and turn back on to activate the newly set Air Quality Sensor Sensitivity

5 FILTER REPLACEMENT

Part Number	Filter Name	Usable period**
PF-30	Activated Carbon Filter	8,760 hours
	TrueHEPA Filter	8,760 hours

** The filter replacement schedule may be accelerated in situations where air quality is consistently poor.

The Filter Replacement Indicator will notify you when it is time to change the filters. To change the filters, follow these steps:

1. Turn the unit off by pushing the Power Button, then unplug the power cord.
2. Gently pull the top part of the Front Panel towards you using the side recesses. Lift the hooks of the Front Panel out of the bottom of the appliance.
3. To remove the Mesh Pre-Filter, hold both pull-tabs in the center of the filter and pull towards you.
4. Pull the white tab on the top of each of the following filters to remove them.
5. Make sure to remove the plastic on the new replacement filter before installing, and be sure to put them in the following order:
 - a. TrueHEPA Filter goes in first
 - b. The Activated Carbon filter goes in second
 - c. Finally, replace the Mesh Pre-Filter as the last step
6. Replace the Front Panel by putting the hooks in the bottom first and closing.
7. Plug the unit back in and press the Power Button.
8. Press the Filter Reset button to reset the filter use timer. The Filter Reset button is located inside the appliance body, next to the Air Quality Sensor.

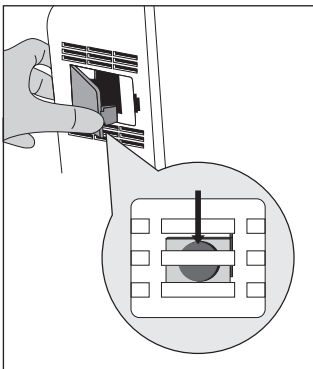

HELPFUL TIP

You may need a small thin object, like a paper clip to push the reset button

6 MAINTENANCE

▲ WARNING: Always unplug the O2+ Balance before cleaning or performing other maintenance. Never immerse the appliance in water or any other liquid.

Do not use harsh chemicals or cleaning agents such as bleach or alcohol to clean any part of the appliance.

Only the Pre-Filter can be cleaned and reused. The other filters are NOT reusable.

6.1 BODY MAINTENANCE

Regularly clean the inside and outside of the body of the O2+ Balance to prevent dust from collecting on the unit.

1. Wipe away dust with a soft dry cloth from the body of the appliance. Use a damp cloth or mild cleanser to remove heavy dirt
2. Clean the Air Inlet and the Air Outlet with a soft brush or vacuum cleaner

6.2 FILTER MAINTENANCE

Make sure to change the filters when the Filter Replacement Indicator notifies you. In addition to changing the filters as needed, you will also want to clean the Mesh Pre-Filter.

To clean the Mesh Pre-Filter, use a vacuum on the low speed to clear any buildup. Do not rinse or soak the filter in water or any other liquid. The Mesh Pre-Filter is the only filter that can be cleaned and reused, all other filters need to be replaced.

6.3 AIR QUALITY SENSOR MAINTENANCE

Use a damp swab or soft brush to clean the Air Quality Sensor every 2 months or as needed to ensure the best performance of the O2+ Balance. Follow the below steps to clean the Air Quality Sensor:

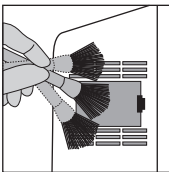

1. Use a soft brush to clean the vents above and below the Air Quality Sensor.

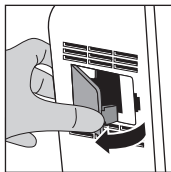

2. Remove the protective cover of the Air Quality Sensor.

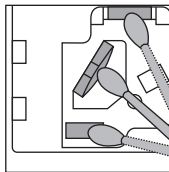

3. Use a damp swab to clean the Air Quality Sensor and vents. Use a dry swab to dry them if necessary.

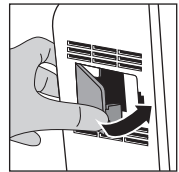

4. Reattach the protective cover of the Air Quality Sensor.

6 MAINTENANCE (cont.)

⚠ WARNING: Always unplug the O2+ Balance/Balance prior to attempting to replace the fuse. Use only 125 Volt, 2.5 Amp max fuse as a replacement.

6.4 PLUG FUSE REPLACEMENT

The Balance comes with a safety fuse built into the plug head, which helps protect the machine from any power surges. If the fuse is blown and needs replacing, there is a spare already provided for you on the plug. If the spare is lost or missing, use only a 125 Volt, 2.5 Amp max fuse.

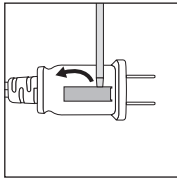

1. Remove spare fuse housing with a small "micro type" screwdriver (or similar item).

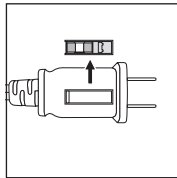

2. Separate from the plug head.

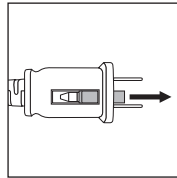

3. Using the same small screwdriver, slide open the fuse compartment on the plug head by pushing away from the cord.

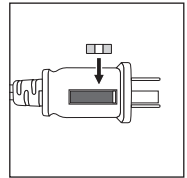

4. Use the screwdriver to pop out the old fuse and replace with the spare fuse provided.

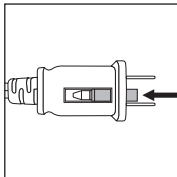

5. Lastly, discard the blown fuse, close the fuse compartment, and replace spare fuse holder onto the plug head.

7 TROUBLESHOOTING

CONDITION	POSSIBLE CAUSE	POSSIBLE SOLUTION
Unit cannot be switched on.	Front Panel is not placed properly.	Remove the Front Panel and reattach it onto the unit again.
	Power plug is not properly inserted into the electrical outlet.	Unplug the unit and plug it back into the electrical outlet.
	Power plug or cord is damaged.	Contact the Brondell Service Center.
	Unit is in Lock Mode and stops operation because exhausted filters are not replaced.	Clean the Mesh Pre-Filter, replace HEPA and carbon filters with a new set, and reset filter change indicator. Refer to Filter Replacement on page 11 of this manual.
	Safety fuse is blown.	Replace safety fuse. See Section 6.4 on page 13 for instructions.
Fan not working.	Unit is not switched on.	Ensure the unit is properly plugged into the outlet.
	Motor requires servicing.	Contact the Brondell Service Center.
	Plastic wrap on filters not removed.	Remove the plastic bags and put filters back in.
Fan speed does not automatically adjust when the Auto Mode is activated.	Air Quality Sensor is faulty and alarm will be heard. Air Quality Indicator will flicker in green.	Contact the Brondell Service Center.
	Night Mode is activated when the ambient light is dimmed for 3 minutes.	Press Auto Mode or Fan Speed Button. Unit will resume its normal operation when light sensor detects ambient light for 5 minutes.
Machine is beeping.	Filters need to be changed and the filter change indicator reset.	Refer to Filter Replacement instructions on page 11.

7 TROUBLESHOOTING (cont.)

CONDITION	POSSIBLE CAUSE	POSSIBLE SOLUTION
Poor performance, or not purifying at optimum capacity.	Filter is due for replacement.	Replace with new filter set.
	Blockage at Air Inlet or Air Outlet.	Contact the Brondell Service Center.
	Plastic wrap on filters not removed.	Remove the plastic wrap and put filters back in.
	Clearance around appliance not adequate for air ventilation.	Ensure that there is clearance of 20" on each side and 4" in the back of the appliance.
	Missing filters or filters were inserted in the wrong order.	Ensure all 3 filters are placed in the correct order (see Page 3 of this manual).
Exceeded expected room coverage area.	Suggested room coverage area is approximately 260-300 square feet.	

8 BRONDELL WARRANTY POLICY

Brondell products are backed by some of the most comprehensive warranties in the industry. Brondell warrants that all products (excluding consumable items) shall be free from defects in material and workmanship under normal use and service.

Residential Warranty for Balance O2+ Air Purifiers – 3 year limited warranty

What this Limited Warranty Covers

100% Coverage of defects or malfunctions of all electronic parts and labor for the entire product excluding consumable filters for the first three years from original date of purchase.

Commercial Warranty: Warranty period 1 year from original purchase date for O2+ Air Purifiers. Warranties may not apply to products that are used for heavy commercial, hospital, or other high use non-residential applications.

Exclusions and Limitations

1. BRONDELL warrants its products to be free from manufacturing defects under normal use and service. This warranty is extended only to the ORIGINAL PURCHASER and is not transferable if you sell or otherwise transfer the product.
2. BRONDELL's obligations under this warranty are limited to repairs or replacement, at BRONDELL's option, of products or parts found to be defective, provided that such products were properly installed and used in accordance with instructions. BRONDELL reserves the right to make such inspections as may be necessary in order to determine the cause of the defect. BRONDELL will not charge for labor or parts in connection with warranty repairs for the first three full years from date of purchase on all products except those that may be subject to commercial use limitations.
3. BRONDELL is not responsible for the cost of removal, return (shipping) and/or re-installation of products. This warranty does NOT apply to:
 - Any and all replacement filters and consumable parts.
 - Damage or loss which occurs during shipment.
 - Damage of loss sustained through any natural or man-made causes beyond the control of BRONDELL, including but not limited to fire, earthquake, floods, etc.
 - Damage or loss resulting from negligent or improper installation including installation of a unit in a harsh or hazardous environment.
 - Damage or loss resulting from removal, improper repair, modification of the product, or improper maintenance including damage caused by cleaning products.
 - Damage or loss resulting from electrical surges, electrical outages, lightning strikes or other acts which are not the fault of Brondell or which the Product is not specified to tolerate.
 - Damages as a result of normal wear and tear will not be considered defects.
4. This warranty gives you specific legal rights. You may have other rights which vary from state to state.

8 BRONDELL WARRANTY POLICY (cont.)

THIS WRITTEN WARRANTY IS THE ONLY WARRANTY MADE BY BRONDELL. REPAIR OR REPLACEMENT AS PROVIDED UNDER THIS WARRANTY SHALL BE THE EXCLUSIVE REMEDY AVAILABLE TO THE PURCHASER. BRONDELL SHALL NOT BE RESPONSIBLE FOR LOSS OF USE OF THE PRODUCT OR FOR OTHER INCIDENTAL, SPECIAL, FOR CONSEQUENTIAL DAMAGES OR EXPENSES INCURRED BY THE PURCHASER OR FOR LABOR OR OTHER COSTS DUE TO INSTALLATION OR REMOVAL OR COSTS OF REPAIRS BY OTHERS, OR FOR ANY OTHER EXPENSE NOT SPECIFICALLY STATED ABOVE. EXCEPT TO THE EXTENT PROHIBITED BY APPLICABLE LAW, ANY IMPLIED WARRANTIES, INCLUDING THAT OF MERCHANTABILITY, ARE EXPRESSLY LIMITED TO THE DURATION OF THIS WARRANTY. SOME STATES DO NOT ALLOW LIMITATIONS, SO THE ABOVE LIMITATION AND EXCLUSION MAY NOT APPLY TO YOU.

HOW TO OBTAIN SERVICE

To obtain repair service under this warranty, you must contact an authorized BRONDELL Service Center to obtain an RMA (Return Merchandise Authorization) number. Proof of purchase in the form of a copy of your original receipt must accompany the returned unit for the warranty to be valid. Take or ship the unit pre-paid to the closest Brondell authorized service center along with your RMA number and proof of purchase. To obtain your RMA number and locate the BRONDELL Service Center location nearest you, call us toll free at 1-888-542-3355 or contact us at support@brondell.com

For questions, contact Brondell Customer Service: 1-888-542-3355

CONTACT INFORMATION

Brondell, Inc.
PO Box 470085
San Francisco, CA
94147-0085

Phone: 1-888-542-3355
Email: support@brondell.com
Web: www.brondell.com

WARRANTY

For detailed warranty information and product registration, please visit our website at www.brondell.com. Please retain receipt records for any warranty claims.

O₂+
AIR PURIFICATION ≈

brondell®
a healthy home experience

BALANCE

PURIFICADOR DE AIRE - SERIE P400



MANUAL DEL USUARIO

Lea estas instrucciones atentamente y conserve este manual
como referencia para el futuro

ÍNDICE

1. Instrucciones importantes de seguridad	20-21
2. Información y especificaciones del producto	22-24
3. Preparación de los filtros para usarlos por primera vez	25-26
4. Funcionamiento del purificador de aire O2+ Balance	
4.1 Encender/Apagar el O2+ Balance	27
4.2 Modos e indicadores	
4.2.1 Modo Automático	27
4.2.2 Modo Nocturno	28
4.2.3 Modo Eco	28
4.2.4 Modo Velocidad del ventilador	28
4.2.5 Indicador de sustitución del filtro	28
4.3 Ajuste de sensibilidad del sensor de la calidad del aire	29
5. Sustitución de los filtros	30
6. Mantenimiento	
6.1 Mantenimiento del cuerpo del aparato	31
6.2 Mantenimiento de los filtros	31
6.3 Mantenimiento del sensor de la calidad del aire	31
6.4 Repuesto de fusible en clavija	32
7. Solución de problemas	33-34
8. Política de garantía de Brondell	35-36
Traducción Inglés	1-17
Traducción Francés	37-55



true HEPA



1 INSTRUCCIONES IMPORTANTES DE SEGURIDAD

- ⚠️ **PELIGRO:** Su incumplimiento podría resultar en lesiones graves e incluso la muerte.
- ⚠️ **ADVERTENCIA:** Su incumplimiento podría resultar en lesiones físicas o daños materiales graves.
- ⚠️ **PRECAUCIÓN:** Su incumplimiento podría resultar en lesiones físicas o daños materiales leves.

Como precaución de seguridad lea todas las instrucciones de seguridad que aparecen a continuación, antes de utilizar el aparato. Este aparato está diseñado para uso doméstico y únicamente se podrá utilizar conforme a estas instrucciones.

⚠️ PELIGRO

- Lea todas las instrucciones antes de utilizar este aparato.
- Asegúrese de que el voltaje indicado en el aparato sea el mismo que el de su instalación eléctrica.
- No utilice el aparato cerca de aparatos de gas, sistemas de calefacción, chimeneas, dispositivos de iluminación ni luz solar directa.
- Si el cable de alimentación está dañado, no lo intente reparar, modificar ni sustituir usted mismo. Llame al Centro de asistencia técnica de Brondell.
- No esponga el aparato al agua ni manipule el enchufe con las manos mojadas.
- No limpie ni rocíe el aparato con agua, líquido, detergente o materiales inflamables tales como insecticidas o fragancias, para evitar el riesgo de incendio o descarga eléctrica.
- No obstruya la entrada y/o salida de aire.
- No utilice un cable alargador a menos que haya sido aprobado por una autoridad competente.
- No utilice el aparato cuando esté dañado ni cuando presente alguna anomalía.
- No utilice el aparato cuando se usen repelentes de insectos de tipo humo para espacios interiores ni en lugares con residuos de aceite, incienso encendido o gases químicos.
- No utilice el aparato en lugares con grandes cambios de temperatura para evitar que se produzca condensación dentro del aparato.
- No utilice el aparato en entornos húmedos o de altas temperaturas, como el baño o la cocina.
- Si el aparato produce un ruido extraño, olor a quemado o humo, desconecte el enchufe de la toma de corriente y llame a nuestro Centro de asistencia técnica.
- No utilice el aparato con una finalidad distinta a su uso previsto.
- **PARA REDUCIR EL RIESGO DE INCENDIO O DESCARGA ELÉCTRICA, NO UTILICE ESTE PRODUCTO CON NINGÚN DISPOSITIVO DE CONTROL DE VELOCIDAD DE ESTADO SÓLIDO (POR EJEMPLO, UN REGULADOR DE INTENSIDAD).**
- Este aparato tiene un enchufe polarizado (una clavija es más ancha que la otra). Para reducir el riesgo de descarga eléctrica, este enchufe está diseñado para encajar de una única manera en una toma de pared polarizada. Si el enchufe no encaja completamente en la toma de pared, dele la vuelta al enchufe. Si aun así no encaja, póngase en contacto con un electricista cualificado. No intente alterar esta medida de seguridad

1 INSTRUCCIONES IMPORTANTES DE SEGURIDAD (cont.)

⚠ ADVERTENCIA

- El aparato no es un sustituto de una ventilación adecuada, una limpieza regular con aspiradora o una campana extractora o ventilador a la hora de cocinar.
- Asegúrese de que el enchufe esté en buenas condiciones y que sus conexiones estén en buen estado; compruebe si el aparato está correctamente conectado o no; asegúrese de que el enchufe no esté sobrecargado o sobrecalentado.
- Coloque y utilice siempre el aparato sobre una superficie seca, plana y estable.
- Mantenga una distancia de unos 50 cm como mínimo con respecto a las paredes u objetos adyacentes.
- No presione ni se apoye contra ninguna parte del aparato, no aplique una fuerza excesiva ni lo golpee, y no clave objetos punzantes ni duros –como un destornillador– en ninguna parte del aparato.
- Si no se ha instalado adecuadamente un filtro o la cubierta del panel frontal, el aparato no funcionará correctamente.
- Mantenga una buena circulación de aire cuando utilice el aparato.
- Desenchufe el aparato de la toma de corriente cuando no se utilice, antes de montar o quitar piezas y antes de limpiarlo.
- No utilice el aparato con una finalidad distinta a su uso previsto.

2 INFORMACIÓN Y ESPECIFICACIONES DEL PRODUCTO

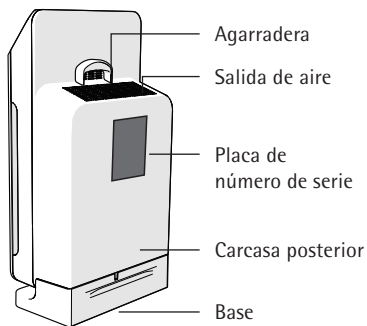
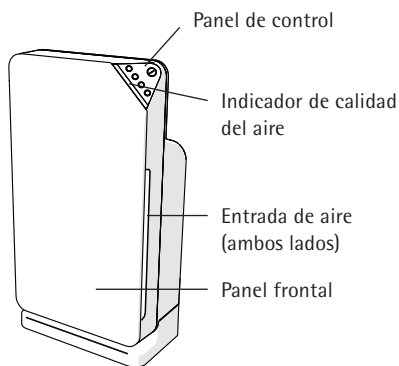

Sensor de calidad del aire

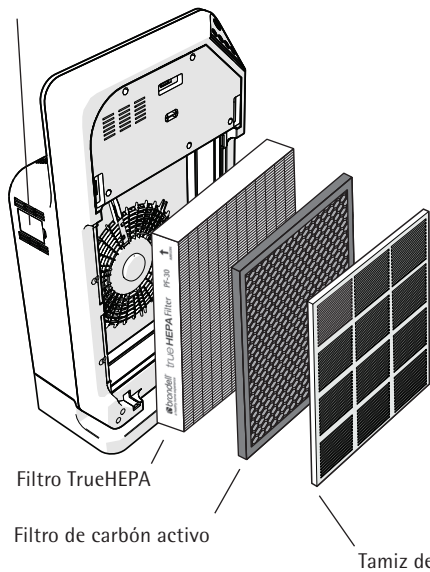

ESPECIFICACIONES

Nombre del producto: O2+ Balance

Modelos del producto:

P400-B, P400-W

Voltaje/Frecuencia: 110 V/60 Hz

Consumo: 70 vatios

CONTENIDO DEL PAQUETE

Purificador de aire O2+ Balance

Control remoto y baterías

Filtros

- Tamiz de filtración previa

- Filtro de carbón activo

- Filtro TrueHEPA

Manual del usuario

2 INFORMACIÓN Y ESPECIFICACIONES DEL PRODUCTO (cont.)

PANEL DE CONTROL

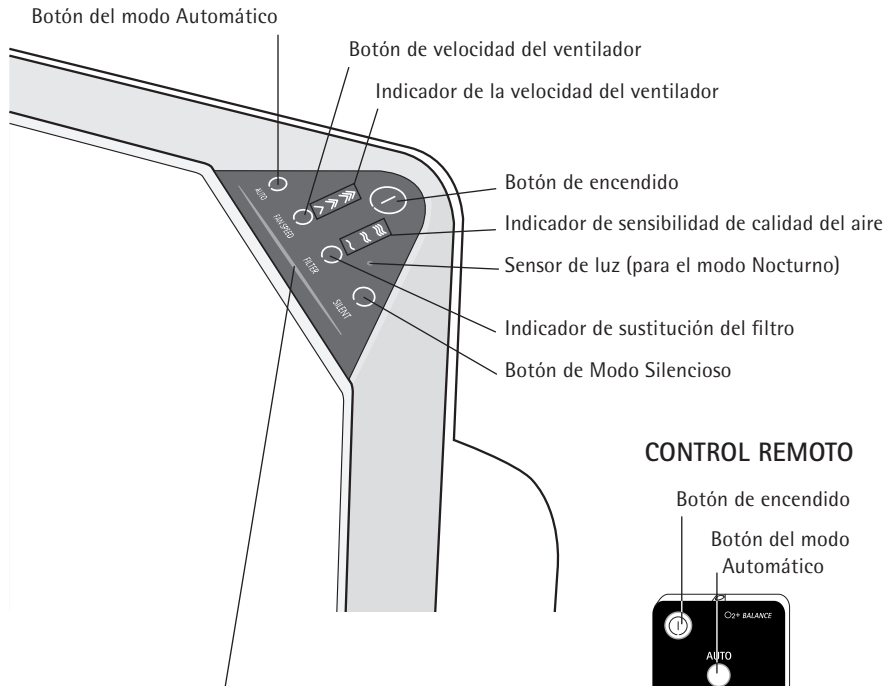

CONTROL REMOTO

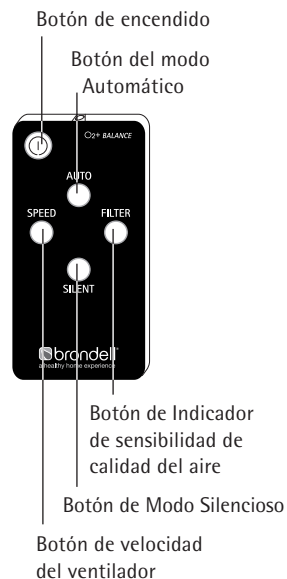

INDICADOR DE LA CALIDAD DEL AIRE



- AZUL = Calidad del aire excelente
- VERDE = Calidad del aire buena
- MORADO = Calidad del aire moderada
- ROJO = Calidad del aire deficiente

2 INFORMACIÓN Y ESPECIFICACIONES DEL PRODUCTO (cont.)

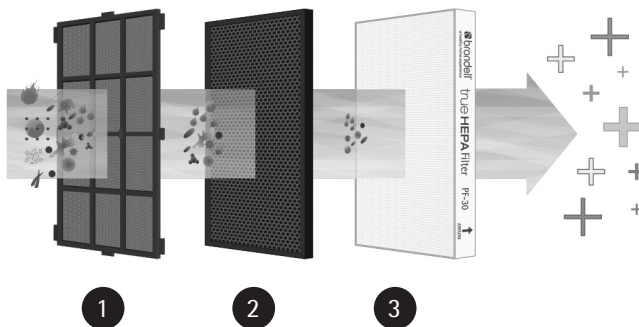

PURIFICACIÓN DE AIRE EN TRES FASES

1. **Tamiz de filtración previa:** Los filtros lavables con tamiz de micras filtran el 99,9 % de las partículas sólidas de más de 0,28 mm, mejorando la vida útil de los otros dos filtros.
2. **Filtro de carbón activo:** Fórmula de carbón granulado que realmente reduce el humo, los olores y la liberación de gases COV nocivos, como el formaldehído y el benceno.
3. **Filtro TrueHEPA:** Elimina el 99,97 % de las partículas y alérgenos, incluyendo: polvo, humo, caspa de mascotas, esporas de moho y polen de más de 0,3 micras.

3 PREPARACIÓN DE LOS FILTROS PARA USARLOS POR PRIMERA VEZ

El O2+ Balance viene con los filtros instalados. Sin embargo, es necesario retirar el plástico protector de cada filtro antes de utilizar el aparato. Siga las instrucciones que aparecen a continuación para preparar los filtros de su O2+ Balance antes de usarlo.

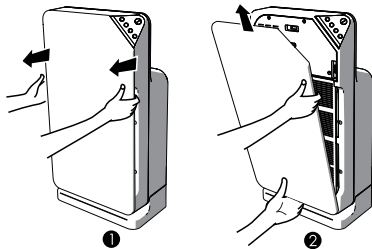

1. Agarre los huecos laterales y tire suavemente de la parte superior del panel frontal hacia usted. A continuación, levante los ganchos situados en la parte inferior del panel.

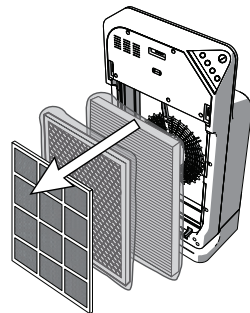

2. Extraiga todos los filtros del aparato.

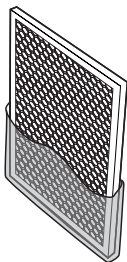

3. Extraiga los filtros del plástico protector.

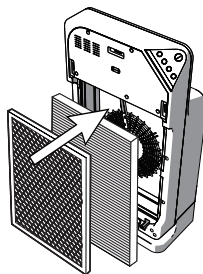

4. Vuelva a colocar en el aparato el filtro TrueHEPA y el filtro de carbón activo en el orden adecuado (consulte la página 22).

NOTA: Asegúrese de que la pestaña blanca de cada filtro quede orientada hacia usted.

3 PREPARACIÓN DE LOS FILTROS PARA USARLOS POR PRIMERA VEZ (cont.)

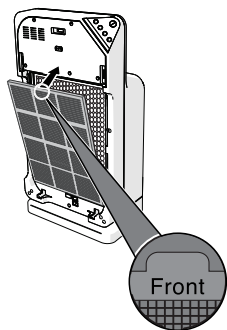

5. Coloque el tamiz de filtración previa en el aparato.

NOTA: Asegúrese de que el lado con las dos pestañas del medio esté orientado hacia usted. Deslice todas las pestañas laterales en las correspondientes ranuras del marco de la unidad.

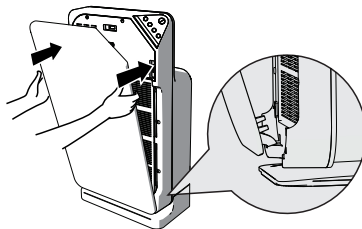

6. Para volver a colocar el panel frontal, inserte primero los ganchos inferiores en la parte inferior del aparato. A continuación, presione el panel contra el cuerpo del aparato hasta que quede sujeto por los imanes.

4 FUNCIONAMIENTO DEL PURIFICADOR DE AIRE O2+ BALANCE

4.1 ENCENDER/APAGAR EL O2+ BALANCE

1. Para encender el O2+ Balance, conéctelo primero a una toma de corriente. Las luces del panel de control parpadearán dos veces y se escuchará un pitido.
2. Oprima el botón de Encendido en el panel de control o el control remoto para ENCENDER el aparato. Una vez encendido, el aparato estará en modo Automático con la velocidad del ventilador ajustada a 2. El indicador de la calidad del aire aparecerá de color verde durante los primeros 2 minutos; a continuación se ajustará automáticamente.
3. Para apagarlo, mantenga oprima el botón de Encendido en el panel de control o el control remoto. El aparato emitirá un pitido y se apagarán las luces.

4.2 MODOS E INDICADORES

4.2.1 MODO AUTOMÁTICO

El sensor de la calidad del aire mide la calidad del aire del ambiente. Cuando se activa el modo Automático, el dispositivo utiliza automáticamente el sensor de calidad del aire para seleccionar la velocidad del ventilador más adecuada en función de la calidad del aire medida en la habitación.

1. Para activar el Modo Automático, oprima el botón Auto en el panel de control o el control remoto (se iluminará la luz Auto).
2. Si la calidad del aire en la habitación es excelente, el aparato funcionará a baja velocidad del ventilador. El aparato se ajustará automáticamente la velocidad del ventilador de acuerdo a los cambios en la calidad del aire.

NOTA: Cuando el nivel de humedad de la habitación es muy alto, es posible que aparezca condensación en el sensor de la calidad del aire situado en el lateral del aparato. Esto puede hacer que el O2+ Balance crea que la calidad del aire es inferior y que el ventilador funcione a un nivel de velocidad superior. Si la habitación tiene niveles elevados de humedad, puede que prefiera utilizar el aparato en el modo Velocidad del ventilador en lugar del modo Automático.

Indicador de la calidad del aire	Azul	Verde	Morado	Rojo
Nivel de calidad del aire	Excelente	Buena	Moderata	Deficiente
Fan Speed	Baja	Media	Alta	Turbo

NOTA: El brillo de las luces LED en el panel de control se ajusta automáticamente de acuerdo al nivel de luz ambiental.

4 FUNCIONAMIENTO DEL PURIFICADOR DE AIRE O2+ BALANCE (cont.)

4.2.2 MODO NOCTURNO

Si el aparato está en el modo Automático y la habitación ha estado a oscuras durante 3 minutos, pasará automáticamente al modo Nocturno. En el modo Nocturno, se apagarán las luces del panel de control y la luz indicadora de la calidad del aire. Además, se reducirá la velocidad del ventilador y el nivel de ruido.

Una vez que haya luz en la habitación durante 5 minutos o más, el aparato reanudará el funcionamiento normal así como las luces indicadoras. También puede pulsar el botón de velocidad del ventilador para que la unidad salga del modo Nocturno de forma manual.

4.2.3 MODO ECO

Si el aparato está funcionando ya sea en Modo Automático o en Modo de Velocidades de Ventilador, puede oprimir Silent (Silencioso) en el panel de control o el control remoto para activar el Modo de Ahorro (Eco).

4.2.4 MODO VELOCIDAD DEL VENTILADOR

Si prefiere no utilizar el modo Automático, puede cambiar manualmente la velocidad del ventilador pulsando el botón de velocidad del ventilador.

1. Oprima el botón de velocidad del ventilador en el panel de control o el control remoto hasta que la luz indique la velocidad del ventilador deseada: 1, 2, 3 o Turbo (las tres luces encendidas).
2. El aparato permanecerá en la velocidad del ventilador seleccionada hasta que se seleccione una velocidad del ventilador nueva o se active el modo Automático.



4.2.5 INDICADOR DE SUSTITUCIÓN DEL FILTRO

La vida útil del filtro es de aproximadamente 1 año (8760 horas de uso). Una vez agotada la vida útil de los filtros, el indicador de sustitución del filtro le hará saber que es hora de cambiar los filtros. Las luces de velocidad del ventilador son también las luces del indicador de sustitución del filtro.

Después de 1 año de uso, el Filtro de repuesto indicador LED parpadea y la luz de lo que indica que es hora de cambiar los filtros. Además, la máquina puede pitido para recordarle que debe cambiar el filtro. Después de 168 horas, la máquina entra en el modo de bloqueo y usted no será capaz de operar hasta que los filtros se cambian y el botón del indicador ha sido restablecido. Vea la sección 5 en reemplazo de filtro.

4 FUNCIONAMIENTO DEL PURIFICADOR DE AIRE O2+ BALANCE

4.3 AJUSTE DE SENSIBILIDAD DEL SENSOR DE LA CALIDAD DEL AIRE

La sensibilidad del Sensor de Calidad del Aire se puede ajustar. Para ajustar la sensibilidad del Balance de O2+:

1. En el control remoto, oprima y sostenga el botón "Filtro" hasta que la luz del Indicador de Filtro en el panel de control quede en rojo y una de las luces de arriba empiece a parpadear.
2. Oprima el botón Filtro en el control remoto de forma consecutiva para seleccionar el Ajuste de Sensibilidad deseado.

			
			
			
Sensibilidad del Sensor de Calidad del Aire	Baja	Media	Alta

3. Una vez que haya seleccionado el ajuste deseado, no oprima ningún botón y el ajuste quedará fijo automáticamente en alrededor de 10 segundos (la luz de Filtro dejará de parpadear cuando el ajuste quede fijo).
4. Apague el Balance y vuelva a encenderlo para activar la Sensibilidad del Sensor de Calidad del Aire recién ajustada.

5 SUSTITUCIÓN DE LOS FILTROS

Número de pieza	Filtro	Período utilizable**
PF-30	Activated Carbon Filter	8,760 horas
	TrueHEPA Filter	8,760 horas

** El programa de reemplazo de filtro puede acelerarse en situaciones en las que la calidad del aire es consistentemente pobre.

El indicador de sustitución del filtro le notificará cuándo es el momento de cambiar los filtros. Para cambiar los filtros, siga estos pasos:

1. Apague la unidad pulsando el botón de encendido. A continuación, desconecte el cable de alimentación.
2. Tire suavemente de la parte superior del panel frontal hacia usted utilizando los huecos laterales. Levante los ganchos del panel frontal situados en la parte inferior del aparato.
3. Para extraer el tamiz de filtración previa, sujete las dos pestañas situadas en la parte central del filtro y tire hacia usted.
4. Tire de la pestaña blanca situada en la parte superior de cada uno de los siguientes filtros para extraerlos.
5. Asegúrese de retirar el plástico del nuevo filtro de recambio antes de instalarlo. Asegúrese también de ponerlos en el siguiente orden:
 - a. El filtro TrueHEPA se coloca en primer lugar
 - b. El filtro de carbón activo se coloca en segundo lugar
 - c. Por último, vuelva a colocar el tamiz de filtración previa en último lugar
6. Vuelva a colocar el panel frontal. Para ello, inserte primero los ganchos situados en la parte inferior y cierre el panel.
7. Enchufe la unidad de nuevo y pulse el botón de encendido.
8. Pulse el botón de Reinicio de filtro para reiniciar el temporizador de uso del filtro. El botón de Reinicio de filtro se encuentra situado en el interior del cuerpo del aparato, junto al sensor de calidad del aire.

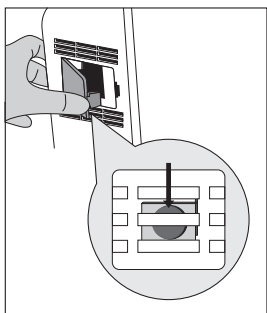

SUGERENCIA ÚTIL

Es posible que necesite utilizar un objeto pequeño y fino, como un clip, para pulsar el botón de Reinicio

6 MANTENIMIENTO

▲ ADVERTENCIA: Desenchufe siempre el O2+ Balance antes de limpiarlo o de realizar otras tareas de mantenimiento. Nunca sumerja el aparato en agua ni en ningún otro líquido.

No utilice productos químicos abrasivos o productos de limpieza tales como lejía o alcohol para limpiar las piezas del aparato.

Únicamente se puede limpiar y reutilizar el tamiz de filtración previa. Los demás filtros NO son reutilizables.

6.1 MANTENIMIENTO DEL CUERPO DEL APARATO

Limpie frecuentemente el interior y el exterior del cuerpo del aparato O2+ Balance para evitar que se acumule el polvo en la unidad.

1. Limpie el polvo del cuerpo del aparato con un paño suave y seco. Utilice un paño húmedo o un detergente suave para eliminar la suciedad más incrustada.
2. Limpie la entrada de aire y la salida de aire con un cepillo suave o con una aspiradora.

6.2 MANTENIMIENTO DEL FILTRO

Asegúrese de cambiar los filtros cuando se lo notifique el indicador de sustitución del filtro. Además de cambiar los filtros según sea necesario, también tendrá que limpiar el tamiz de filtración previa.

Para limpiar el tamiz de filtración previa, utilice una aspiradora a la potencia más baja para eliminar cualquier acumulación. No enjuague ni sumerja el filtro en agua ni en ningún otro líquido. El tamiz de filtración previa es el único filtro que se puede limpiar y reutilizar. Todos los demás filtros necesitan ser sustituidos.

6.3 MANTENIMIENTO DEL SENSOR DE LA CALIDAD DEL AIRE

Utilice un bastoncillo de algodón o un cepillo suave para limpiar el sensor de calidad del aire cada 2 meses, o según sea necesario, para garantizar el mejor funcionamiento del aparato O2+ Balance. Siga los siguientes pasos para limpiar el sensor de calidad del aire:

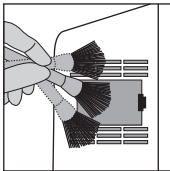

1. Utilice un cepillo suave para limpiar las rejillas de ventilación situadas por encima y por debajo del sensor de calidad del aire.

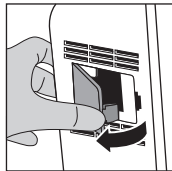

2. Retire la cubierta protectora del sensor de calidad del aire.

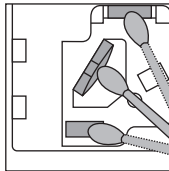

3. Utilice un bastoncillo de algodón para limpiar el sensor de calidad del aire y las rejillas de ventilación. Utilice un bastoncillo de algodón seco para secarlos si fuera necesario.

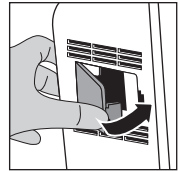

4. Vuelva a colocar la cubierta protectora del sensor de calidad del aire.

6 MANTENIMIENTO (cont.)

- ⚠ ADVERTENCIA:** Siempre desconecte el O2+ Balance antes de intentar reemplazar el fusible. Sólo utilice como reemplazo fusibles de 125 voltios, 2.5 amperios máximo.

6.4 REPUESTO DE FUSIBLE EN CLAVIJA

El Balance viene con fusible de seguridad integrado a la cabeza de la clavija, el cual ayuda a proteger el aparato contra cualquier sobrecarga de energía. Si se quema el fusible y necesita reemplazarlo, hay un repuesto ya disponible en la clavija. Si se pierde el repuesto, sólo use fusibles de 125 voltios, 2.5 amperios máximo.

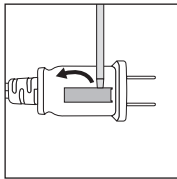

1. Retire el compartimento del fusible de repuesto con un microdestornillador de precisión (o un objeto similar).

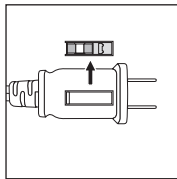

2. Sepárelo de la cabeza de la clavija.

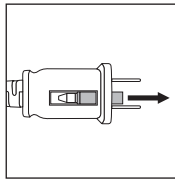

3. Con el mismo destornillador pequeño, abra el compartimento del fusible en la cabeza de la clavija empujando en dirección contraria al cable.

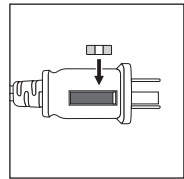

4. Use el destornillador para extraer el fusible usado y replácelo con el fusible de repuesto disponible.

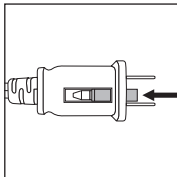

5. Finalmente, deseche el fusible quemado, cierre el compartimento del fusible y coloque el portafusible de repuesto en la cabeza de la clavija.

7 SOLUCIÓN DE PROBLEMAS

ESTADO	POSIBLE CAUSA	POSIBLE SOLUCIÓN
La unidad no se puede encender.	El panel frontal no está colocado correctamente.	Retire el panel frontal y vuelva a colocarlo en la unidad.
	El enchufe no se inserta correctamente en la toma de corriente.	Desenchufe la unidad y vuelva a enchufarla a la toma de corriente.
	El enchufe o el cable están dañados.	Póngase en contacto con el Centro de asistencia técnica de Brondell.
	La unidad está en el modo Bloqueo y deja de funcionar porque se ha agotado la vida útil de los filtros y no se han sustituido.	Limpie el tamiz de filtración previa, sustituya el filtro HEPA y el filtro de carbón activo por un juego nuevo, y reinicie el indicador de cambio de filtro. Consulte la sección Sustitución del filtro en la página 30 de este manual.
	El fusible de seguridad está quemado.	Reemplace el fusible de seguridad. Vea las instrucciones en la página 32.
El ventilador no funciona.	La unidad no está encendida.	Asegúrese de que la unidad esté enchufada correctamente a la toma de pared.
	El motor necesita una reparación.	Póngase en contacto con el Centro de asistencia técnica de Brondell.
	No se ha retirado el plástico protector de los filtros.	Retire el plástico protector y vuelva a colocar los filtros.
La velocidad del ventilador no se ajusta automáticamente cuando se activa el modo Automático.	El sensor de calidad del aire es defectuoso y se escuchará una alarma. El indicador de calidad del aire parpadeará en verde.	Póngase en contacto con el Centro de asistencia técnica de Brondell.
	El modo Noche se activa cuando la luz ambiente se atenúa durante 3 minutos.	Pulse el botón del modo Automático o el botón de velocidad del ventilador. La unidad reanudará el funcionamiento normal cuando el sensor de luz detecte luz ambiente durante 5 minutos.

7 SOLUCIÓN DE PROBLEMAS (cont.)

ESTADO	POSIBLE CAUSA	POSIBLE SOLUCIÓN
El rendimiento es bajo o no se purifica el aire al máximo de sus capacidades.	Se acerca el momento de sustituir el filtro.	Sustitúyalo por un juego de filtros nuevo.
	Hay un bloqueo en la entrada de aire o en la salida de aire.	Póngase en contacto con el Centro de asistencia técnica de Brondell.
	No se ha retirado el plástico protector de los filtros.	Retire el plástico protector y vuelva a colocar los filtros.
	No se ha dejado el suficiente espacio libre alrededor del aparato para conseguir una ventilación adecuada.	Asegúrese de que haya un espacio libre de unos 50 cm a cada lado y de unos 10 cm en la parte posterior del aparato.
	Faltan filtros o los filtros se han insertado en el orden equivocado.	Asegúrese de colocar los 3 filtros en el orden correcto (consulte la página 22 de este manual).
La máquina emite pitidos.	Se ha superado el área de cobertura esperada de la habitación.	El área de cobertura sugerida para una habitación es de 24 a 28 metros cuadrados, aproximadamente.
	Los filtros deben ser cambiados y restablecer el indicador de cambio de filtro.	Consulte filtrar instrucciones de sustitución en la página 30.

8 POLÍTICA DE GARANTÍA DE BRONDELL

Los productos Brondell están respaldados por algunas de las garantías más completas del sector. Brondell garantiza que todos los productos (excepto los artículos consumibles) estarán libres de defectos de material o de fabricación bajo condiciones normales de uso y servicio.

Garantía residencial para los purificadores de aire O2+ Balance: 3 años de garantía limitada

Lo que cubre la presente garantía limitada

Cobertura al 100 % de los defectos o del mal funcionamiento de todos los componentes electrónicos y de la mano de obra para todo el producto, excepto los filtros consumibles, durante los tres primeros años a partir de la fecha original de compra.

Garantía comercial: Período de garantía de 1 año a partir de la fecha original de compra para los purificadores de aire O2+. Es posible que las garantías no se apliquen a los productos que se utilicen para aplicaciones comerciales intensas, en hospitales o para cualquier otra aplicación de uso intenso no residencial.

Exclusions and Limitations

1. BRONDELL garantiza que sus productos están libres de defectos de fabricación bajo condiciones normales de uso y servicio. Esta garantía se extiende únicamente al COMPRADOR ORIGINAL y no es transferible si se vende o transfiere el producto de otro modo.
2. Las obligaciones de BRONDELL bajo esta garantía se limitan a la reparación o sustitución, a discreción de BRONDELL, de los productos o piezas que se consideren defectuosos, siempre que dichos productos se hayan instalado adecuadamente y se hayan utilizado con arreglo a las instrucciones. BRONDELL se reserva el derecho de llevar a cabo las inspecciones que estime necesarias para determinar la causa del defecto. BRONDELL no aplicará ningún cargo por las piezas o por la mano de obra en relación con las reparaciones cubiertas por la garantía durante los tres primeros años completos a partir de la fecha de compra en todos los productos, excepto aquellos que puedan estar sujetos a limitaciones de uso comercial.
3. BRONDELL no se hace responsable del coste de la recogida, devolución (envío) y/o reinstalación de los productos. La presente garantía NO se aplicará a:
 - Ninguno de los filtros de sustitución y piezas consumibles.
 - Los daños o pérdidas producidos durante el envío.
 - Los daños o pérdidas sufridos por causas naturales o provocadas por el hombre ajenas al control de BRONDELL, incluyendo, sin carácter restrictivo, incendios, terremotos, inundaciones, etc.
 - Los daños o pérdidas resultantes de una instalación negligente o indebida, incluyendo la instalación de la unidad en un entorno duro o peligroso.
 - Los daños o pérdidas resultantes de la extracción, reparación indebida, modificación del producto o mantenimiento indebido, incluyendo los daños causados por productos de limpieza.
 - Los daños o pérdidas resultantes de sobrecargas eléctricas, cortes del suministro eléctrico, caída de rayos o cualquier otro acto del cual Brondell no sea responsable, o para el cual se especifique que el producto no ha sido preparado.
 - Los daños como resultado del desgaste normal por el uso no se considerarán defectos
4. Esta garantía le otorga derechos legales específicos. Es posible que tenga otros derechos, que pueden variar dependiendo del estado en el que resida.

8 POLÍTICA DE GARANTÍA DE BRONDELL (cont.)

ESTA GARANTÍA ESCRITA ES LA ÚNICA GARANTÍA OFRECIDA POR BRONDELL. LA REPARACIÓN O SUSTITUCIÓN, SEGÚN SE ESTIPULA EN ESTA GARANTÍA, SERÁ EL ÚNICO RECURSO DEL QUE DISPONGA EL COMPRADOR. BRONDELL NO SERÁ RESPONSABLE DE LA IMPOSIBILIDAD DE UTILIZAR EL PRODUCTO NI DE OTROS DAÑOS INCIDENTALES, ESPECIALES O CONSECUENTES, NI DE LOS GASTOS INCURRIDOS POR PARTE DEL COMPRADOR, NI DE LA MANO DE OBRA NI OTROS COSTES DERIVADOS DE LA INSTALACIÓN O RETIRADA, NI DE LOS COSTES DE LAS REPARACIONES REALIZADAS POR OTROS, NI DE NINGÚN OTRO GASTO QUE NO APAREZCA INDICADO ESPECÍFICAMENTE MÁS ARRIBA. EXCEPTO HASTA DONDE LO PROHIBA LA LEY VIGENTE, TODA GARANTÍA IMPLÍCITA, INCLUYENDO LA DE COMERCIALIZACIÓN, SE LIMITA EXPRESAMENTE A LA DURACIÓN DE ESTA GARANTÍA. ALGUNOS ESTADOS NO PERMITEN LIMITACIONES, EN CUYO CASO ES POSIBLE QUE LAS LIMITACIONES Y EXCLUSIONES ARRIBA MENCIONADAS NO SE APLIQUEN A SU CASO PARTICULAR.

CÓMO SOLICITAR ASISTENCIA TÉCNICA

Para solicitar la asistencia técnica que se incluye en esta garantía, debe ponerse en contacto con el Centro de asistencia técnica de BRONDELL para obtener un número de RMA (autorización de devolución de mercancía, por sus siglas en inglés). Para que la garantía sea válida, debe enviar un comprobante de compra en forma de copia de su recibo original junto con la unidad devuelta. Lleve o envíe la unidad con franqueo pagado al Centro de asistencia técnica de Brondell más cercano junto con su número de RMA y el comprobante de compra. Para obtener su número de RMA y localizar el Centro de asistencia técnica de BRONDELL más cercano, llámenos al número gratuito +1-888-542-3355 o contacte con nosotros a través de support@brondell.com

Para cualquier pregunta, póngase en contacto con el Servicio de atención al cliente de Brondell: +1-888-542-3355

INFORMACIÓN DE CONTACTO

Brondell, Inc.
PO Box 470085
San Francisco, CA
94147-0085

Teléfono: 1-888-542-3355
Correo electrónico: support@brondell.com
Página web: www.brondell.com

GARANTÍA

Para obtener información detallada sobre la garantía y para registrar el producto, visite nuestro sitio web: www.brondell.com.

Guarde los comprobantes de compra para cualquier reclamación de garantía.

O₂+
AIR PURIFICATION ≈

brondell®
a healthy home experience

BALANCE

PURIFICATEUR D'AIR SÉRIE P400



MANUEL DE L'UTILISATEUR

Veuillez lire et conserver ces instructions pour des besoins futurs.

TABLE DES MATIÈRES

1. Consignes de sécurité importantes	39-40
2. Caractéristiques et spécifications du produit	41-43
3. Préparation des filtres pour la première utilisation	44-45
4. Utilisation du purificateur d'air O2+ Balance	
4.1 Allumer ou éteindre le O2+ Balance	46
4.2 Modes et indicateurs	
4.2.1 Mode Automatique	46
4.2.2 Mode Nuit	47
4.2.3 Mode Éco	47
4.2.4 Mode de vitesse du ventilation	47
4.2.5 Indicateur de remplacement de filtre	47
4.3 Réglage la sensibilité du capteur de qualité d'air	48
5. Remplacement des filtres	49
6. Entretien	
6.1 Entretien du corps de l'appareil	50
6.2 Entretien des filtres	50
6.3 Entretien du capteur de qualité d'air	50
6.4 Remplacement du fusible	51
7. Résolution de problèmes	52-53
8. Politique de garantie Brondell	54-55
Traduction Anglaise	1-17
Traduction Espagnole	18-36



true HEPA



1 CONSIGNES DE SÉCURITÉ IMPORTANTES

⚠ DANGER : Le non-respect de ces consignes peut entraîner des blessures graves et même la mort.

⚠ AVERTISSEMENT : Le non-respect de ces consignes peut entraîner de graves blessures physiques ou des dégâts matériels.

⚠ MISE EN GARDE : Le non-respect de ces consignes peut entraîner des blessures physiques mineures ou des dégâts matériels.

Como precaución de seguridad lea todas las instrucciones de seguridad que aparecen a continuación, antes de utilizar el aparato. Este aparato está diseñado para uso doméstico y únicamente se podrá utilizar conforme a estas instrucciones.

⚠ DANGER

- Lire attentivement toutes les instructions avant d'utiliser cet appareil.
- S'assurer que le voltage de l'appareil correspond au voltage de la prise électrique.
- Ne pas utiliser l'appareil près d'un appareil de chauffage, d'appareil à gaz, d'une cheminée, d'un dispositif d'éclairage ou de lumière directe.
- Si le cordon d'alimentation est endommagé, ne pas essayer de le réparer, de le modifier ou de le remplacer. Téléphoner au centre de service Brondell.
- Ne pas exposer l'appareil à l'eau ni manipuler le câble d'alimentation avec les mains mouillées.
- Ne pas nettoyer à grande eau ni utiliser un vaporisateur avec un détergent, un liquide ou n'importe quel produit inflammable comme les insecticides ou les parfums, afin d'éviter une décharge électrique ou un risque d'incendie.
- Ne pas obstruer ni l'entrée ni la sortie d'air.
- Ne pas utiliser une rallonge à moins que celle-ci ait été approuvée par les autorités compétentes.
- Ne pas utiliser si l'appareil est endommagé ou s'il ne fonctionne pas normalement.
- Ne pas utiliser l'appareil dans un endroit où il y a des répulsifs à insectes de type fumigène, des résidus huileux, de l'encens ou des vapeurs chimiques dans l'air.
- Ne pas utiliser dans un endroit où il y a de grands changements de température afin d'éviter la condensation à l'intérieur de l'appareil.
- Ne pas utiliser l'appareil dans un endroit humide, à température élevée comme une salle de bain ou une cuisine.
- Si l'appareil produit un bruit étrange, une odeur de fumée ou de brûlé, il faut débrancher l'appareil et téléphoner à notre centre de service.
- Ne pas utiliser l'appareil dans un autre but que celui pour lequel il est destiné.
- **AFIN DE RÉDUIRE LES RISQUE DE FEU OU DE CHOC ÉLECTRIQUE, NE PAS UTILISER CE PRODUIT AVEC UN DISPOSITIF DE CONTRÔLE DE LA VITESSE SEMI-CONDUCTEUR (PAR EXEMPLE, UN GRADATEUR).**
- Cet appareil possède une prise polarisée (une broche est plus large que l'autre.) Afin de réduire les risques de chocs électriques, cette prise doit être branchée dans le sens de la prise polarisée. Si la prise ne rentre pas parfaitement dans la prise de courant, ne pas utiliser. Si ça ne fonctionne toujours pas, il faudra contacter un électricien qualifié. Ne pas essayer d'outrepasser cette mesure de sécurité.

1 CONSIGNES DE SÉCURITÉ IMPORTANTES (suite)

AVERTISSEMENT

- Cet appareil ne remplace ni une ventilation adéquate, ni un nettoyage par système d'aspiration, ni une hotte ou un ventilateur d'extraction lors de la cuisson.
- S'assurer de brancher le câble d'alimentation correctement afin d'éviter que le câble ne surchauffe ou ne surcharge.
- Toujours utiliser l'appareil sur une surface sèche, plane et stable.
- Laisser toujours un dégagement de 51 cm par rapport aux murs ou aux objets adjacents.
- Ne pas s'appuyer ou pousser avec une force excessive sur l'appareil. Ne pas heurter ou introduire des objets durs ou pointus tels qu'un tournevis dans n'importe quelle partie de l'appareil.
- Si un filtre ou le panneau avant n'est pas installé convenablement, l'appareil ne fonctionnera pas correctement.
- Maintenir une circulation d'air adéquate lors de l'utilisation de cet appareil.
- Débrancher l'appareil d'une prise électrique lorsque l'appareil n'est pas en marche, avant d'assembler ou d'enlever une pièce ou encore, avant l'entretien.
- Ne pas utiliser l'appareil dans un autre but que celui pour lequel il est destiné.

2 CARACTÉRISTIQUES ET SPÉCIFICATIONS DU PRODUIT

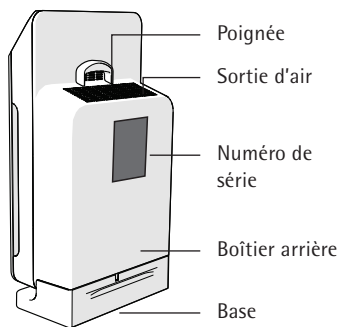
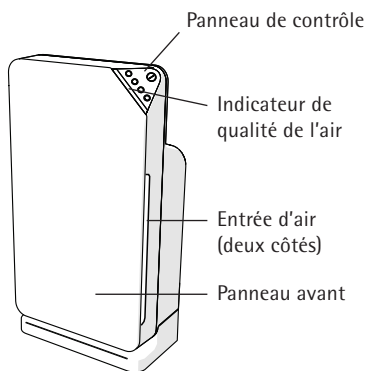

Capteur de qualité de l'air

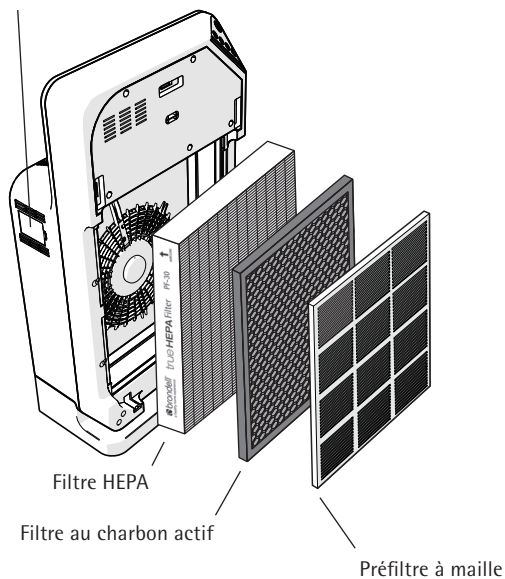

SPÉCIFICATIONS

Nom du produit: O2+ Balance
Modèles du produit: P400-B, P400-W
Voltage/Fréquence 110V / 60Hz
Consommation d'électricité: 70Watts

CONTENU DE L'EMBALLAGE

Purificateur d'air O2+ Balance
Télécommande et les piles
Filtres
- Préfiltre à mailles
- Filtre au charbon actif
- Filtre HEPA
Manuel de l'utilisateur

2 CARACTÉRISTIQUES ET SPÉCIFICATIONS DU PRODUIT (suite)

PANNEAU DE CONTRÔLE

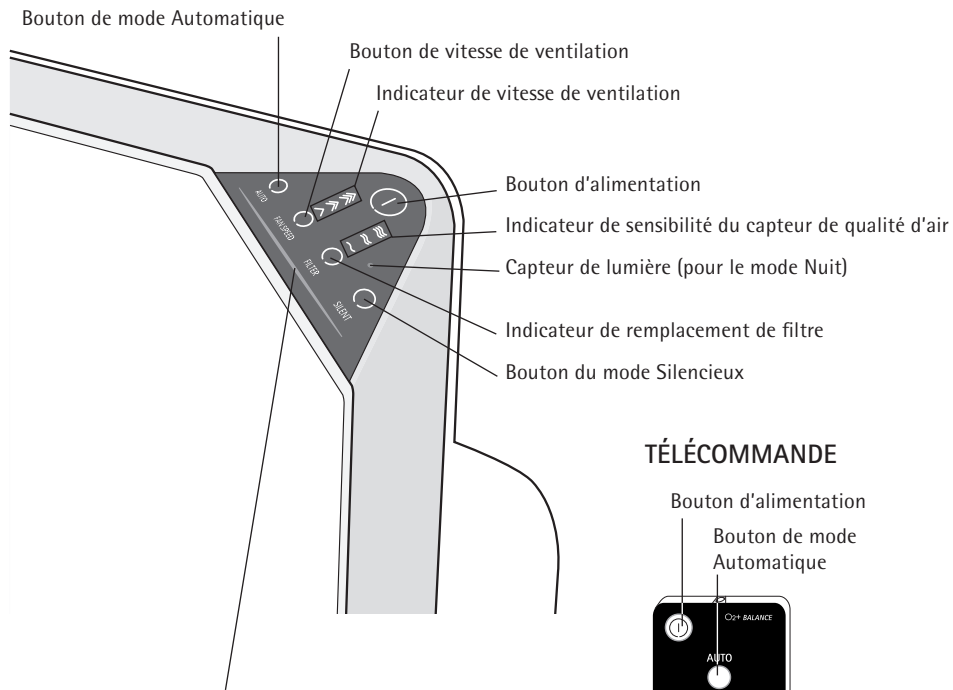

INDICATEUR DE QUALITÉ D'AIR



- BLEU = Excellente qualité d'air
- VERT = Bonne qualité d'air
- VIOLET = Qualité d'air modérée
- ROUGE = Qualité d'air médiocre

TÉLÉCOMMANDE

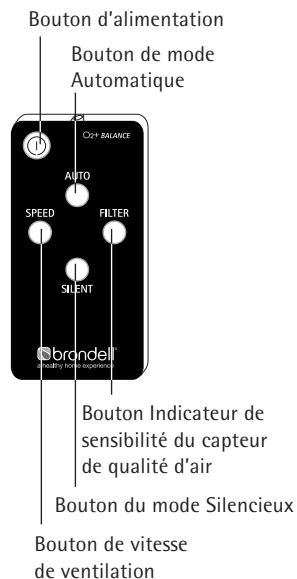

2 CARACTÉRISTIQUES ET SPÉCIFICATIONS DU PRODUIT (suite)

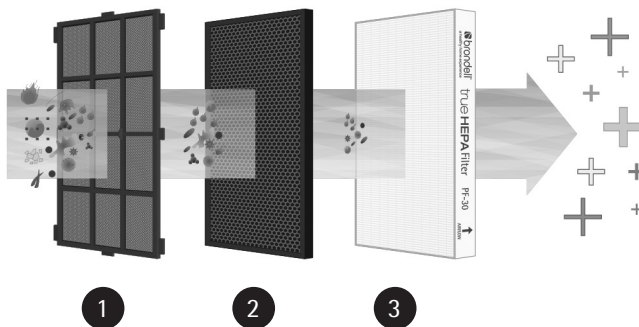

PURIFICATION D'AIR EN TROIS ÉTAPES

1. **Préfiltres à mailles:** Filtre à mailles à microns lavable qui filtre 99.9% des particules de plus de 0,28mm, augmentant ainsi la durée de vie des deux autres filtres.
2. **Filtre au charbon actif:** Charbon actif en granulés qui réduit de manière efficace la fumée, les odeurs et les émissions de COV dont le formaldéhyde et le benzène.
3. **Filtre HEPA:** Enlève 99.97% des particules et allergènes, incluant la poussière, la fumée, la squame animale, les spores de champignons et le pollen de plus de 0,3 microns.

3 PRÉPARATION DES FILTRES POUR LA PREMIÈRE UTILISATION

Le O2+ Balance est déjà entièrement assemblé. Il est toutefois nécessaire de retirer l'emballage plastique sur chacun des filtres avant d'utiliser l'appareil. Il est important de suivre les instructions suivantes pour préparer les filtres du O2+ Balance avant l'utilisation.

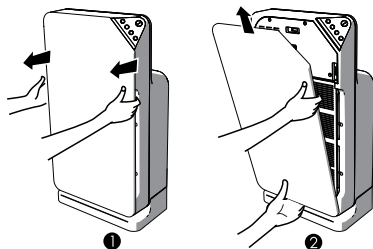

1. Attraper les attaches de côté et tirer doucement vers le haut la partie supérieure de panneau avant. Ensuite, lever les crochets à la base du panneau.

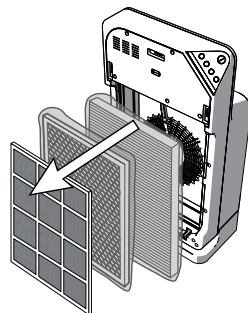

2. Retirer tous les filtres de l'appareil.

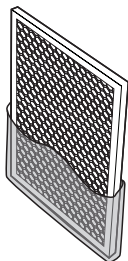

3. Retirer les filtres des emballages de plastique.

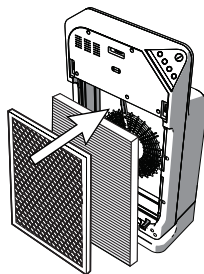

4. Replacer le filtre HEPA et le filtre au charbon actif à leur place dans l'ordre approprié (Voir page 41).

NOTE: S'assurer que la languette blanche fait face vers l'extérieur sur chacun des filtres

3 PRÉPARATION DES FILTRES POUR LA PREMIÈRE UTILISATION (suite)

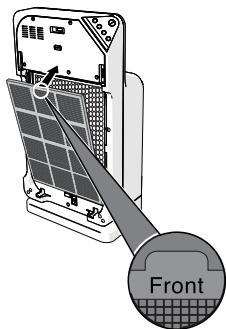

5. Placer le préfiltre à mailles dans l'appareil.

NOTE: S'assurer que le côté avec les deux languettes au milieu pointe vers l'extérieur de l'appareil. Glisser toutes les languettes de côté à leur place respective dans le corps de l'appareil

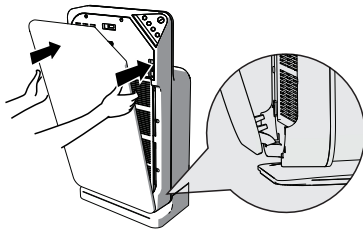

6. Refermer le panneau avant, insérer en premier le crochet du bas dans le bas de l'appareil. Ensuite, appuyer le panneau contre le corps de l'appareil jusqu'à ce que les aimants s'activent.

4 UTILISATION DU PURIFICATEUR D'AIR O2+ BALANCE

4.1 ALLUMER OU ÉTEINDRE LE O2+ BALANCE

1. Pour allumer le O2+ Balance, il faut d'abord le brancher dans une prise électrique. Le panneau de contrôle s'allumera, clignotera deux fois et émettra un son.
2. Appuyer sur le bouton d'alimentation sur le panneau de contrôle ou sur la télécommande pour allumer l'appareil. Les lumières du panneau de contrôle s'allumeront ainsi que la lumière du capteur de qualité d'air. L'appareil émettra un son aussi.
3. Para apagarlo, mantenga oprimida el botón de Encendido en el panel de control o el control remoto. El aparato emitirá un pitido y se apagarán las luces.

4.2 MODES ET INDICATEURS

4.2.1 MODE AUTOMATIQUE

Les capteurs de qualité d'air mesurent la qualité de l'air ambiant. Lorsque le mode Automatique est activé, l'appareil utilisera automatiquement les capteurs de qualité d'air pour sélectionner la vitesse de ventilation appropriée pour la qualité d'air mesurée dans la pièce.

1. Pour mettre le mode Automatique en marche, appuyer sur le bouton mode Automatique sur le panneau de contrôle ou la télécommande (la lumière du mode automatique s'allumera)
2. Si la qualité de l'air dans la chambre est excellente, l'appareil fonctionne à basse vitesse du ventilateur. L'appareil ajuste automatiquement la vitesse du ventilateur en fonction des changements dans la qualité de l'air.

NOTE: Lorsque le taux d'humidité dans une pièce est très élevé, il est possible que de la condensation se crée sur le capteur de qualité d'air sur le côté de l'appareil. Cela peut influencer la lecture de la qualité d'air du capteur et la faire passer pour moins bonne, entraînant ainsi le ventilateur à fonctionner davantage. Si la pièce a un taux d'humidité très élevé, il serait préférable de sélectionner la vitesse de ventilation plutôt que d'utiliser le mode Automatique

Indicateur de qualité d'air	Bleu	Vert	Violet	Rouge
Le niveau de qualité d'air	Excellente	Bonne	Modérée	Médiocre
Vitesse de Ventilation	Basse	Moyenne	Grande	Turbo

NOTE: La brillance des lumières DEL du panneau de contrôle se règle automatiquement au niveau d'éclairage ambiant

4 UTILISATION DU PURIFICATEUR D'AIR O2+ BALANCE (suite)

4.2.2 MODE NUIT

Si l'appareil est sur le mode Automatique et que la pièce est sombre plus de trois minutes, l'appareil va se mettre en mode Nuit automatiquement. En mode Nuit, les voyants lumineux de l'indicateur de qualité d'air et de contrôle s'éteindront et la vitesse de ventilation et le volume sonore seront réduits.

Une fois que la pièce est éclairée cinq minutes ou plus, les indicateurs lumineux ainsi que le fonctionnement reviendront à la normale. Il est aussi possible d'appuyer sur la vitesse de ventilation manuellement pour sortir du mode Nuit.

4.2.3 MODE ÉCO

Si l'appareil fonctionne soit en mode Automatique soit en mode Vitesse de ventilation, vous pouvez appuyer sur Silencieux sur le panneau de contrôle ou sur la télécommande pour passer au mode Éco.

4.2.4 MODE DE VITESSE DU VENTILATEUR

Si le mode Automatique n'est pas utilisé, il est possible de changer la vitesse de la ventilation manuellement en pressant sur le bouton Vitesse de ventilation.

1. Appuyer sur le bouton Vitesse de ventilation jusqu'à ce que la lumière indique la vitesse de ventilation désirée 1,2,3, ou Turbo (les trois lumières sont alors allumées.)
2. L'appareil restera à la vitesse de ventilation sélectionnée jusqu'à ce qu'une nouvelle vitesse soit choisie ou que le mode Automatique soit activé.



4.2.5 INDICATEUR DE REMPLACEMENT DE FILTRE

Les filtres ont une durée de vie d'approximativement une année (soit 8,760 heures d'utilisation). L'indicateur de remplacement de filtre permettra de savoir à quel moment les filtres ont atteint leur durée de vie maximale. La lumière de l'indicateur de vitesse de ventilation double lorsque l'indicateur lumineux de remplacement de filtre s'allume.

Après 1 an d'utilisation, le remplacement indicateur LED de filtre clignote et allume pour indiquer qu'il est temps de changer les filtres. En outre, la machine peut bip pour vous rappeler de changer le filtre. Après 168 heures, la machine se met en mode de verrouillage et vous serez incapable de fonctionner jusqu'à ce que les filtres sont changés et le bouton de l'indicateur a été réinitialisé. Voir la section 5 sur Remplacement du filtre.

4 UTILISATION DU PURIFICATEUR D'AIR O2+ BALANCE (suite)

4.3 RÉGLAGE DE LA SENSIBILITÉ DU CAPTEUR DE QUALITÉ D'AIR

La sensibilité du capteur de qualité d'air peut être ajustée. Pour régler la sensibilité du O2+ Balance:

1. Sur la télécommande, il suffit de maintenir le bouton "Filtre" enfoncé jusqu'à ce que la lumière de l'indicateur de filtre sur le panneau de contrôle reste rouge et qu'une des lumières en haut commence à clignoter.
2. Appuyer sur le bouton Filtre sur la télécommande consécutivement pour sélectionner le réglage de sensibilité désirée.

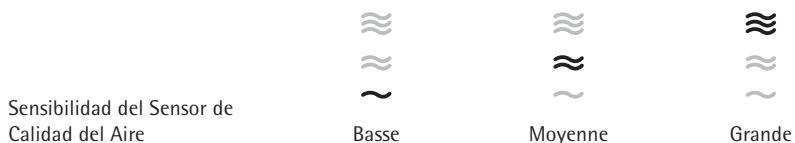

3. Une fois le réglage désiré sélectionné, ne touchez aucun bouton pendant environ 10 secondes et il sera automatiquement défini (la lumière du Filtre arrêtera de clignoter lorsqu'il sera défini)
4. Éteindre l'appareil et le rallumer pour activer le nouveau réglage de sensibilité du capteur de qualité d'air.

5 REMPLACEMENT DES FILTRES

Numéro de pièce	Nom de filtre	Période utilisable**
PF-30	Activated Carbon Filter	8,760 heures
	TrueHEPA Filter	8,760 heures

** Le calendrier de remplacement du filtre peut être accéléré dans les situations où la qualité de l'air est toujours mauvaise.

L'indicateur de remplacement de filtre enverra un avertissement lorsqu'il est temps de changer les filtres. Pour changer les filtres, il suffit de suivre les étapes suivantes:

1. Éteindre l'appareil en appuyant sur le bouton d'alimentation, débrancher ensuite le câble d'alimentation.
2. Tirer doucement la partie supérieure de panneau avant vers l'extérieur en utilisant les attaches de côté. Soulever les crochets du panneau avant du bas de l'appareil.
3. Pour retirer le préfiltre à maille, soutenir les deux tirettes dans le centre du filtre et le tirer vers l'extérieur.
4. Tirer la languette blanche sur le dessus de chaque filtre pour les enlever.
5. S'assurer de bien enlever l'emballage de plastique du nouveau filtre de remplacement avant de l'installer. S'assurer de bien suivre l'ordre suivant :
 - a. Le filtre HEPA doit être inséré en premier.
 - b. Le filtre au charbon actif en deuxième.
 - c. Et finalement, le préfiltre à maille.
6. Replacer et refermer le panneau avant en insérant les crochets du bas en premier.
7. Brancher l'appareil à nouveau et appuyer sur le bouton d'alimentation.
8. Appuyer sur le bouton de réinitialisation des filtres afin de réinitialiser la minuterie d'utilisation. Le bouton de réinitialisation des filtres est situé sur le corps de l'appareil, près du capteur de qualité d'air.

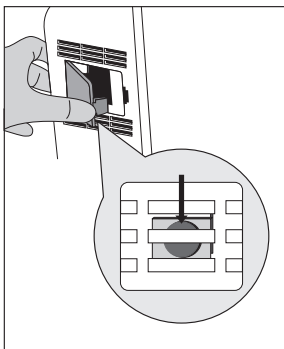

CONSEILS PRATIQUES

Il peut être nécessaire d'utiliser un petit objet mince, comme un trombone pour appuyer sur le bouton de réinitialisation

6 ENTRETIEN

⚠ AVERTISSEMENT: Débrancher toujours le O2+ Balance avant de le nettoyer ou d'en faire l'entretien. Ne jamais immerger l'appareil dans l'eau ou tout autre liquide.

Ne pas utiliser de produits chimiques nocifs ou des produits de nettoyage comme l'eau de Javel ou l'alcool pour nettoyer n'importe quelle pièce de l'appareil.

Seul le préfiltre à maille peut être nettoyé et réutilisé. Les autres filtres NE sont PAS réutilisables.

6.1 ENTRETIEN DU CORPS DE L'APPAREIL

Nettoyer régulièrement l'intérieur et l'extérieur du corps du O2+ Balance afin d'éviter que la poussière ne s'accumule sur l'appareil.

1. Essuyer la poussière du corps de l'appareil avec un linge doux et sec. Utiliser un linge humide et un savon doux pour enlever la saleté.
2. Nettoyer l'entrée et la sortie d'air avec une brosse douce ou un aspirateur.

6.2 ENTRETIEN DES FILTRES

Il est important de changer les filtres lorsque l'indicateur de remplacement de filtre l'indique. En plus de changer les filtres, il serait bien de nettoyer le préfiltre à maille.

Pour nettoyer le préfiltre à maille, utiliser un aspirateur à vitesse réduite pour enlever toute accumulation. Ne pas rincer ou plonger le filtre dans l'eau ou tout autre liquide. Le préfiltre à maille est le seul filtre lavable et réutilisable, tous les autres filtres doivent être remplacés.

6.3 ENTRETIEN DU CAPTEUR DE QUALITÉ D'AIR

Utiliser un linge humide ou une brosse douce pour nettoyer le capteur de qualité d'air tous les deux mois ou lorsque nécessaire, pour garantir les performances du O2+ Balance. Il suffit de suivre les étapes suivantes pour nettoyer le capteur de qualité d'air:

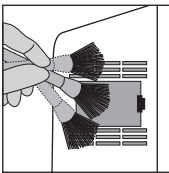

1. Utiliser une brosse douce pour nettoyer les conduits d'aération au-dessous et en dessous du capteur de qualité d'air.

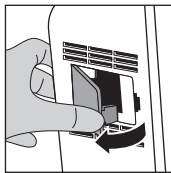

2. Enlever le couvercle de protection du capteur de qualité d'air.

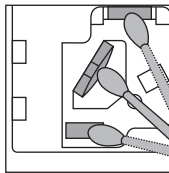

3. Utiliser un linge humide pour nettoyer le capteur de qualité d'air et les conduits. Utiliser un linge sec pour les essuyer si nécessaire.

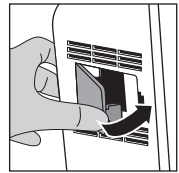

4. Remettre le couvercle de protection en place sur le capteur de qualité d'air.

6 ENTRETIEN (suite)

⚠ AVERTISSEMENT: Toujours débrancher le O2+ Balance avant de tenter de remplacer le fusible. Utiliser uniquement des fusibles de remplacement de 125 volts et de 2,5 ampères maximum.

6.4 REMPLACEMENT DU FUSIBLE

Le Balance est vendu avec un fusible de sécurité dans la tête enfichable qui protège l'appareil des surtensions. Si le fusible saute et nécessite un remplacement, il y en a un de rechange dans la fiche. Si le fusible est manquant ou perdu, il est important de n'utiliser que des fusibles de 125 volts et de 2,5 ampères maximum

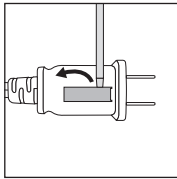

1. Enlever le fusible de remplacement dans le boîtier à l'aide d'un instrument de type micro comme un tournevis (ou un outil similaire).

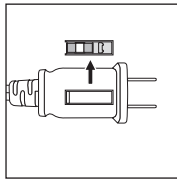

2. Séparer le fusible de la tête enfichable.

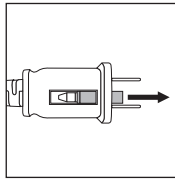

3. Utiliser le même instrument, pour faire coulisser le compartiment à fusible sur la tête enfichable en l'éloignant du câble.

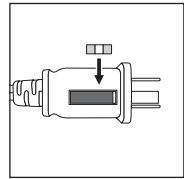

4. Utiliser le tournevis pour faire sortir le fusible usagé et le remplacer par le fusible de remplacement fourni.

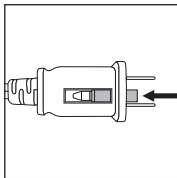

5. Enfin, jeter le vieux fusible, refermer le compartiment à fusible et remettre le porte-fusible au bon endroit dans la tête enfichable.

7 RÉOLUTION DE PROBLÈMES

ÉTAT	CAUSE POSSIBLE	SOLUTION POSSIBLE
L'appareil ne se met pas en marche.	Le panneau avant n'est pas placé correctement.	Enlever le panneau avant et l'installer sur l'appareil à nouveau.
	La prise d'alimentation n'est pas insérée correctement dans la prise électrique.	Débrancher l'appareil et le brancher à nouveau dans la prise électrique.
	La prise ou le câble d'alimentation est endommagé.	Contacter le centre de service Brondell.
	L'appareil est en mode verrouillage et c'est arrêté parce que les filtres n'ont pas été remplacés.	Nettoyer le préfiltre à maille, remplacer le filtre HEPA et le filtre au charbon actif et réinitialiser l'indicateur de remplacement de filtre. Se référer à la page 49 du manuel.
	Le fusible de remplacement a sauté.	Remplacer le fusible de sécurité. Voir les instructions à la page 51.
Le ventilateur ne fonctionne pas.	L'appareil ne s'allume pas.	S'assurer que l'appareil est bien branché dans la prise électrique.
	Le moteur a besoin de réparations.	Contacter le centre de service Brondell.
	Les emballages de plastique des filtres n'ont pas été enlevés.	Enlever les emballages de plastique avant de placer les filtres dans l'appareil.
La vitesse de ventilation ne s'ajuste pas automatiquement lorsque le mode Automatique est activé.	Le capteur de qualité d'air est défectueux et une alarme se fera entendre. Le capteur de qualité d'air scintillera en vert.	Contacter le centre de service Brondell.
	Le mode nuit est activé lorsque la lumière ambiante est tamisée pendant au moins trois minutes.	Appuyer sur le mode Automatique ou sur le bouton de Vitesse de ventilation. L'appareil reprendra ses activités normales lorsque le capteur de lumière détectera la lumière ambiante pendant cinq minutes.

7 RÉSOLUTION DE PROBLÈMES (suite)

ÉTAT	CAUSE POSSIBLE	SOLUTION POSSIBLE
Faible rendement ou purification sous le seuil de la capacité optimale.	Les filtres doivent être changés.	Placer les nouveaux filtres.
	L'entrée ou la sortie d'air est obstruée.	Contacter le centre de service Brondell.
	Les emballages de plastique des filtres n'ont pas été enlevés.	Retire el plástico protector y vuelva a colocar los filtros.
	Le dégagement autour de l'appareil n'est pas suffisant pour une circulation d'air adéquate.	S'assurer qu'il y ait un dégagement de 51 cm de chaque côté ainsi que 10 cm à l'arrière de l'appareil.
	Les filtres sont manquants ou ont été installés dans le mauvais ordre.	S'assurer que les trois filtres sont placés dans le bon ordre (voir la page 41 de ce manuel).
	Attentes exagérées d'efficacité pour une trop grande superficie.	La superficie de couverture suggérée est d'environ 24 à 28 m ² .
La machine émet un signal sonore.	Les filtres doivent être changés et l'indicateur de changement de filtre réinitialisés.	Reportez-vous à filtrer les instructions de remplacement à la page 49.

8 POLITIQUE DE GARANTIE BRONDELL

Les produits Brondell sont protégés par certaines des garanties les plus détaillées sur le marché. Brondell garantit que tous ses produits (mis à part les produits consommables) doivent être exempts de défaut de matière ou de fabrication selon un usage normal.

Garantie résidentielle pour les purificateurs d'air O2+ Balance: Garantie limitée de 3 ans.

Qu'est-ce qui est couvert par la garantie

La garantie couvre à 100 % les défauts ou le mauvais fonctionnement de toutes les pièces électroniques et la main d'œuvre sur tous ses produits, excepté pour les filtres consommables, et ce, pour les trois années suivant la date d'achat.

Garantie commerciale: La période couverte par la garantie commerciale est d'une année suivant la date d'achat des purificateurs d'air O2+. La garantie ne s'applique pas aux usages non-résidentiels, tels que dans le cas d'un hôpital ou d'un usage commercial lourd.

Exclusions et restrictions

1. BRONDELL garantit que ses produits sont exempts de défauts de fabrication dans des conditions normales d'utilisation. Cette garantie ne s'applique qu'au PREMIER ACHETEUR et n'est pas transférable si le produit est revendu ou transféré d'une quelconque façon.
2. Les obligations de BRONDELL par rapport à cette garantie se limitent à la réparation ou au remplacement, au choix de BRONDELL du produit ou des pièces qui sont défectueuses dans la mesure où les produits étaient correctement installés et utilisés. BRONDELL se réserve le droit de procéder à des inspections, le cas échéant, afin de déterminer la cause de la défaillance. BRONDELL ne facturera ni la main d'œuvre ni les pièces en lien avec les réparations sous garantie pour les trois premières années à partir de la date d'achat, et ce, pour tous les produits exceptés ceux sujets aux restrictions d'usage commercial.
3. BRONDELL n'est pas responsable des frais encourus pour l'enlèvement, le retour par la poste et/ou la réinstallation des produits. Cette garantie ne s'applique pas aux éléments suivants:
 - Filtres de remplacement et pièces consommables.
 - Dommages ou perte causés par l'expédition.
 - Dommages ou perte de Balance naturelle ou humaine hors du contrôle de BRONDELL, et ce, incluant le feu, les tremblements de terre, les inondations, etc. (Liste non-exhaustive)
 - Dommages ou perte causés par la négligence ou une mauvaise installation, incluant l'installation de l'appareil dans un environnement hostile ou dangereux.
 - Dommages ou perte causés par l'enlèvement, la modification du produit ou par une modification ou un entretien inappropriés, incluant les dommages causés par les produits d'entretien.
 - Dommages ou perte causés par une surtension électrique, une panne électrique, la foudre ou d'autres situations qui ne seraient pas de la responsabilité de Brondell ou que le produit n'est pas en mesure de supporter.
 - Les dommages causés par un usage normal ne seront pas considérés comme des défauts.
4. Cette garantie offre des droits spécifiques légaux. Il est possible que d'autres droits s'appliquent en fonction des états

8 POLITIQUE DE GARANTIE BRONDELL (suite)

CETTE GARANTIE ÉCRITE EST LA SEULE GARANTIE OFFERTE PAR BRONDELL. LES RÉPARATIONS ET LES REMPLACEMENTS FAITS SELON CETTE GARANTIE DOIVENT ÊTRE LE SEUL RECOURS DES CONSOMMATEURS. BRONDELL NE DOIT PAS ÊTRE TENU RESPONSABLE DE LA PERTE D'USAGE D'UN PRODUIT OU DE TOUT AUTRE DOMMAGE OU DÉPENSE ENCOURUS PAR L'ACHETEUR, QUE CE SOIT ACCIDENTEL, SPÉCIAL OU CONSÉCUTIFS, OU ENCORE POUR LA MAIN D'OEUVRE OU D'AUTRES COÛTS RELATIFS À L'INSTALLATION OU L'ENLÈVEMENT, OU AUX COÛTS DES RÉPARATIONS PAR UN TIERS OU POUR N'IMPORTE QUELLE AUTRE DÉPENSE NON SPÉCIFIÉE PLUS HAUT. SAUF DANS LA MESURE OÙ CELA EST INTERDIT PAR LA LOI EN VIGUEUR, TOUTES LES GARANTIES IMPLICITES, INCLUANT CELLE DE QUALITÉ DE MARCHANDISE, SONT EXPLICITEMENT LIMITÉES PAR LA DURÉE DE CETTE GARANTIE. CERTAINS ÉTATS NE PERMETTENT PAS DE TELLES LIMITATIONS, DONC CES LIMITATIONS ET EXCLUSIONS PEUVENT NE PAS ÊTRE APPLICABLES.

COMMENT OBTENIR UN SERVICE

Pour obtenir un service de réparation sous cette garantie, il faut contacter un centre de service autorisé Brondell afin d'obtenir un numéro d'autorisation de retour de produit (RMA). Pour pouvoir bénéficier de la garantie, il faut accompagner le produit retourné d'une preuve d'achat, sous forme de copie de la facture originale. Déposer ou envoyer par la poste le produit à un centre de service Brondell autorisé avec le numéro RMA et la preuve d'achat. Pour obtenir le RMA et trouver le centre de service Brondell le plus près, vous pouvez téléphoner gratuitement au 1-888-542-3355 ou nous écrire à support@brondell.com.

Il est aussi possible de contacter le service à la clientèle de Brondell pour toute question au 1-888-542-3355

COORDONNÉES

Brondell, Inc.
PO Box 470085
San Francisco, CA
94147-0085

Téléphone: 1-888-542-3355
Courriel: support@brondell.com
Site internet: www.brondell.com

GARANTIE

Pour les informations détaillées sur la garantie et l'enregistrement du produit, il suffit de visiter notre site internet à www.brondell.com.

Il est important de conserver les factures pour des réclamations sur la garantie.



a healthy home experience

888-542-3355 brondell.com

PO Box 470085, San Francisco, CA, 94147-0085