

Brondell®

Side-Mounted Attachable Bidet with Adjustable Spray Wand

Model: SMB-15, SMB-25

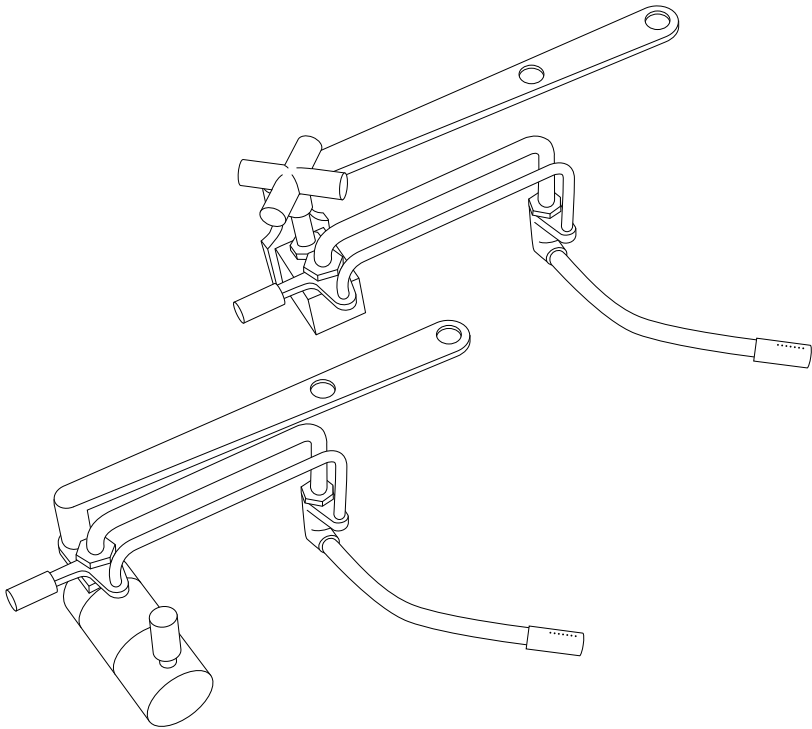

Table of Contents

This manual contains important safety information. Before operating your Side-Mounted Attachable Bidet with Adjustable Spray Wand, please read this manual thoroughly and retain it for future reference.

GENERAL INFORMATION

- 01** Product Information
- 01** Product Features
- 02** Product Dimensions
- 03** Product Parts

PRODUCT INSTALLATION

- 04** Product Installation
- 04** Before Installation
- 05** Installation
- 06** Connecting the Hot Water Supply
- 07** Installing the Bidet Attachment

PRODUCT OPERATION

- 09** Product Operation
- 09** Using the Side-Mounted Attachable Bidet with Adjustable Spray Wand

TECHNICAL INFORMATION

- 11** Maintenance
- 12** Product Specifications
- 13** Warranty
- 14** Contact

TRANSLATIONS

- 01** English
- 15** Spanish
- 30** French

Product Features

SMB-15 Ambient Temperature Features

- Durable Zinc Plated, All-Brass Construction
- Swing-Action Spray Wand
- Adjustable Water Pressure
- Ceramic-Core Internal Valve
- High-Quality Metal $\frac{7}{8}$ " T-Valve
- Durable Braided Metal Cold Water Hose
- No Electricity Or Batteries Required
- Easy Installation And Adjustable Toilet Fit
- All Accessories Included For Standard Installation
- One-Year Warranty

SMB-25 Dual Temperature Features Only

- Warm And Cool Water Bidet Washes
- Adjustable Water Temperature
- Durable High-Temperature Hot Water Flex Tubing
- High-Quality Metal $\frac{3}{8}$ " T-Valve
- One-Year Warranty

PRODUCT INFORMATION

Product Parts

1. Bidet Attachment
2. Mounting Guide Bolt
3. Small Rubber Washer
4. Metal Washer
5. Metal Nut
6. Cold Water T-Valve Connector ($\frac{1}{8}$ " x $\frac{1}{8}$ " x $\frac{3}{8}$ ")
7. Large Rubber Washer
8. Cold Water Braided Metal Hose ($\frac{1}{2}$ " for Ambient or $\frac{3}{8}$ " for Hot & Cold Version) Hose length = 15.75"
9. Mounting Washer

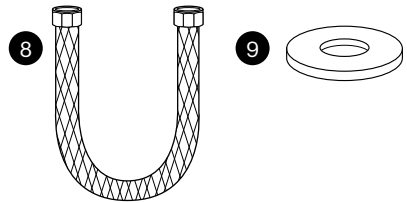
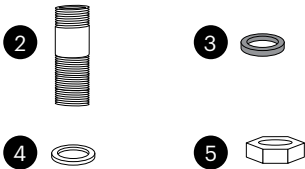
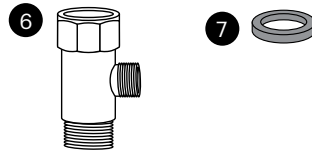
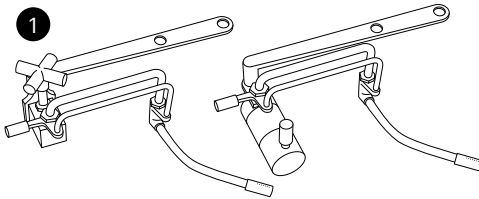

SMB-25 Dual Temperature Only

1. Hot Water $\frac{3}{8}$ " T-Valve with $\frac{1}{4}$ " Pressure Connector and Pressure Cap
2. Hot Water Tubing Pressure Connector with Pressure Cap
3. $\frac{1}{4}$ " Hot Water Flex Tubing, Hose Length 78.75"
4. Small Rubber Washers (2)
5. Hot Water Supply Cap

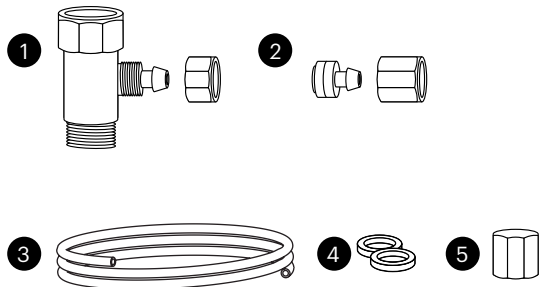

PRODUCT INSTALLATION

Before Installation

IMPORTANT:

Please be advised that the provided cold water T-Valve should be installed at the fill valve under the toilet tank, and NOT at the cold water supply coming from the wall.

NOTE: The hot water T-Valve will be installed at the hot water supply under your bathroom sink. If you do not have access to the fill valve under the toilet tank, visit us at www.brondell.com or contact us at **1-888-542-3355** for further assistance.

For SMB-25 Dual Temperature Model Only: Check the size of the hot water supply connection (most likely under the sink/wash basin). This should be a $\frac{3}{8}$ " connection to properly fit and install enclosed T-valve.

NOTE: If the connection is a $\frac{1}{2}$ " connection, you will need to purchase the following reducing adapter available online and at many plumbing hardware stores: **Reducing Adapter, $\frac{1}{2}$ " Female NPT x $\frac{3}{8}$ " Male Compression**

Check Water Supply Line

Check the water supply line that connects the toilet tank fill valve to the water shutoff valve at the wall. If it is a rigid pipe, you will need to purchase a flexible water supply hose to replace it before installing the Side-Mounted Attachable Bidet with Adjustable Spray Wand. The length of the hose may vary, and the top connection size should be $\frac{3}{8}$ " ballcock to connect to the T-valve that you will install under the toilet tank. The bottom connection will vary (most common are $\frac{3}{8}$ " and $\frac{1}{2}$ " female compression).

CAUTION: Only use the hoses, T-Valves, and components that are included with your product as they have been specifically designed and tested for safe use with this Bidet Attachment. Please note that use of unauthorized or non-Brondell approved parts could result in injury, leaking, or damages that Brondell will not be held liable for.

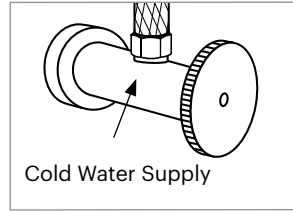

INCORRECT

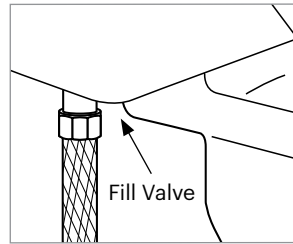

CORRECT

Installation

Please read these instructions carefully before installing your Side-Mounted Bidet. Failure to do so could result in flooding, leaking or damage to the product.

1. Existing Toilet Seat Removal.
 - a. Lift hinge covers and use flathead or Phillips head screwdriver to remove the mounting bolts. Alternatively, you may need to loosen mounting bolts underneath the seat.
 - b. Remove the toilet seat and set the seat, mounting bolts and hardware aside.
2. Turn Off Water Supply Valve And Flush Toilet.
 - a. Turn water supply valve off to stop the flow of water.
 - b. Flush toilet and hold down handle to completely empty tank.
 - c. Disconnect water supply hose from toilet tank. Do not disconnect from the water supply valve.
3. Connect Cold Water T-Valve To The Toilet Tank Fill Valve.
 - a. Install the $\frac{3}{8}$ " cold water T-valve with one or both of the large rubber washers to the incoming water connection on the bottom of your toilet tank.
 - b. Connect the cold water supply line coming from the wall to the bottom of the T-valve.
4. Connect Bidet Hose To T-Valve.

Connect one end of the braided metal cold water bidet hose to the remaining open side of the installed T-valve.

FOR AMBIENT TEMPERATURE MODEL, STOP HERE AND PROCEED TO "INSTALLING THE BIDET ATTACHMENT" ON PAGE 7. FOR DUAL TEMPERATURE MODEL, CONTINUE.

5. Install The Hot Water Supply Cap.
 - a. If you are only connecting the cold water supply, then you must install the hot water supply cap (provided - see Page 3) over the hot water connection on your bidet (see diagram).
 - b. After installing hot water cap, proceed to "Installing the Bidet Attachment" on Page 7. If you wish to also connect your hot water supply, proceed to "Connecting the Hot Water Supply."

IMPORTANT: Failure to connect or cap the hot water supply will result in leaking during use.

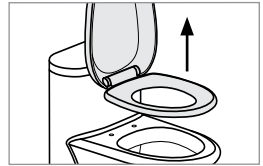

Step 1b

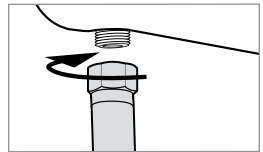

Step 2c

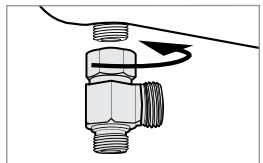

Step 3a

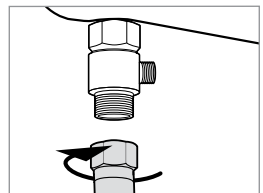

Step 3b

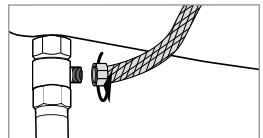

Step 4

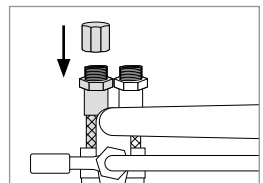

Step 5a

Connecting the Hot Water Supply

1. Connect The Hot Water Supply.
 - a. Locate the hot water supply line in your bathroom under your sink/washbasin and turn the water supply valve all the way off.
 - b. Drain the hot water line by turning the sink tap on the hot setting until no more water comes out.
 - c. Disconnect hot water supply hose to sink from shut off valve. You may have to use a $\frac{3}{8}$ " compatible wrench or a similar tool (not supplied).

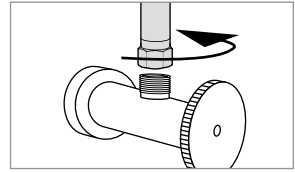

Step 1c

NOTE: There may be some residual water in the hose; use a small container or towel to catch any residual water.

2. Install the Hot Water $\frac{3}{8}$ " T-Valve and the small rubber washers as needed onto the hot water shut off valve under the sink.
3. Reconnect hot water supply line to open end (top) of T-valve.
4. If not already removed, unscrew the pressure cap covering the pressure connector on the T-valve.
 - a. Slide the pressure cap over the open end of the hot water flex tubing with the inside threads facing towards the open end.
 - b. Push the hot water flex tubing over the pressure connector.

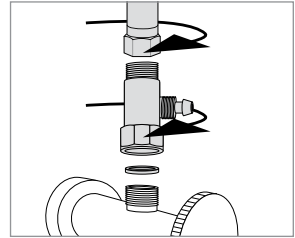

Steps 2-3

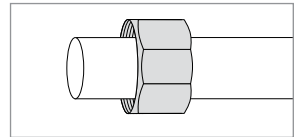

Step 4a

IMPORTANT: Be sure to slide the hot water flex tubing over the pressure connector until the tubing slides past the "lip" of the pressure connector and it cannot go any further.

- c. Slide the pressure cap down until the cap meets the pressure connector. Screw the cap onto the T-valve until secure and tight.

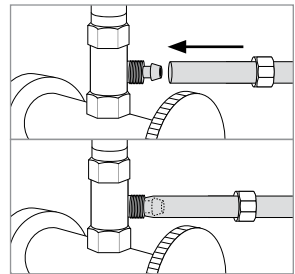

Step 4b

CAUTION: Do not over-tighten the pressure cap. You will risk damaging the tubing.

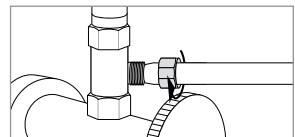

Step 4c

Installing the Bidet Attachment

1. Install mounting guide bolt into middle opening (1a) of bidet attachment bracket. For one-piece or skirted toilets, install mounting guide bolt into outside opening (1b) of bidet attachment bracket.
2. Install Bidet Attachment On Toilet.
 - a. Place bidet attachment on the toilet, making sure to insert mounting guide bolt into toilet bolt opening.
 - b. Secure bidet attachment to toilet bowl using small rubber washer, metal washer, and metal nut.
 - c. Before tightening nut completely, use the nozzle control handle to move spray wand to full extension. Adjust bracket and control valve body until the spray wand head is positioned in the center of the toilet bowl, or in an alternative desired position. Gently retract spray wand to ensure it sits just beneath toilet bowl rim. Hand-tighten the metal nut until fully secured.

CAUTION: Avoid over-tightening, as damage may occur.

- d. Place mounting washer over opposite toilet bolt opening.
- e. Replace the toilet seat on top of bidet attachment and secure using original toilet seat hardware.

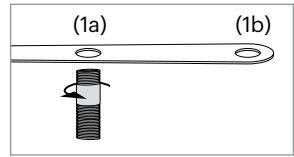
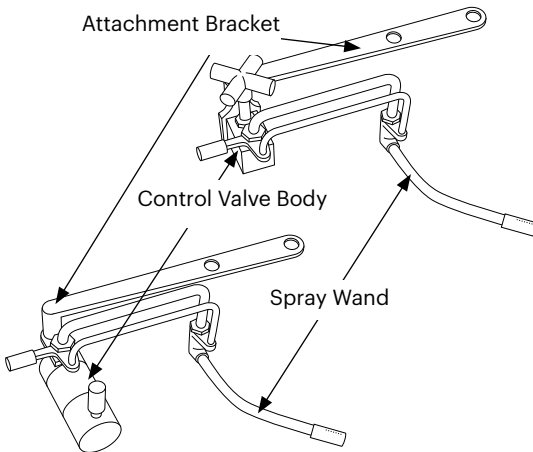

Step 1

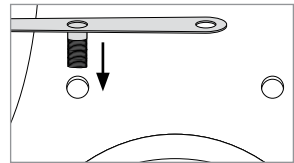

Step 2a

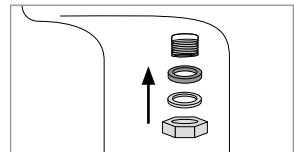

Step 2b

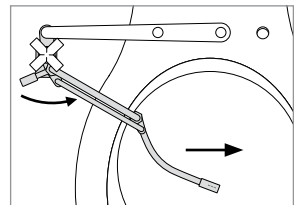

Step 2c

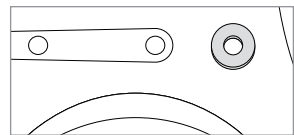

Step 2d



Step 2e

Installing the Bidet Attachment (contd.)

3. Connect Bidet Hose To Bidet Attachment.
Connect the open end of bidet hose to the cold connection behind the bidet attachment.

NOTE: If you have already installed the hot water supply cap over the hot water supply on your SMB-25 Dual Temperature model, skip to step 5.

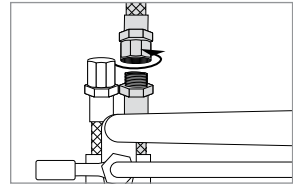

Step 3

4. Connect Hot Water Tube To Bidet Attachment
(For SMB-25 Dual Temperature Model Only).
 - a. Take the hot water tubing pressure connector and remove the pressure cap.
 - b. Slide the pressure cap over the open end of the hot water flex tubing with the inside threads facing towards the open end.
 - c. Push the pressure connector into the open end of the hot water flex tubing with the washer facing out.

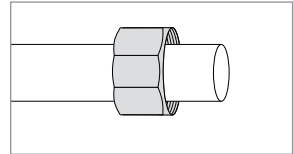

Step 4b

IMPORTANT: Be sure to slide the hot water flex tubing over the pressure connector until the tubing slides past the “lip” of the pressure connector and it cannot go any further.

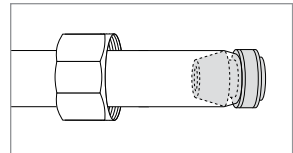

Step 4c

- d. Hold the pressure connector up against the hot water inlet on the bidet attachment. Slide the pressure cap along the tubing and screw the cap onto the hot water inlet until the pressure connector is secure.
5. Turn On Water Supply & Check For Leaks.
 - a. Open the main water supply valve slowly and check for leaks.
 - b. Wait 5-10 minutes, check again, and if there are no leaks, continue.

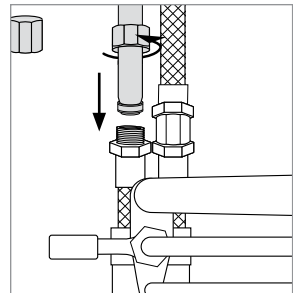

Step 4d

NOTE: If there is any leaking, check all rubber washers and make sure all water connections are tight and secure. If necessary, you can use plumbers tape for any leaking connections.

TIP: If spray direction is off-center after installation or does not rest properly under toilet bowl rim, loosen mounting nut, reposition the control valve body, and secure back in place. Depending on your preferences or body composition, the perfect position may require some readjustment.

PRODUCT OPERATION

Using the Side-Mounted Bidet

Extend spray wand to desired location using nozzle control handle.

To engage a wash on SMB-15, slowly turn control knob clockwise to ON position.

To engage a wash on SMB-25, very gently push water pressure control handle forward to ON position.

- The further forward the handle is pushed, the higher the water pressure will be. Take care not to initiate water at full pressure, as discomfort or injury can occur.
- Note, if hot water supply is not connected, turn pressure control handle to "COOL" (indicated by blue dash) to increase water pressure as needed.

Readjust spray wand as necessary or use control handle to create an oscillating motion for wider cleaning range.

Once finished, pull water pressure control handle back to OFF position and retract nozzle using nozzle control handle. (For SMB-15, turn control knob counterclockwise to OFF position).

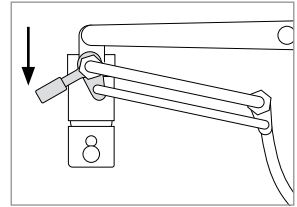

Extend Wand

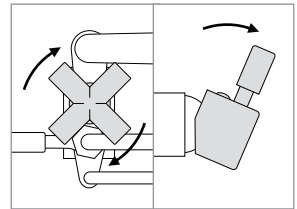

Turn On Water

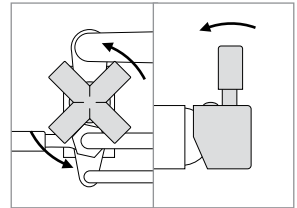

Turn Off Water

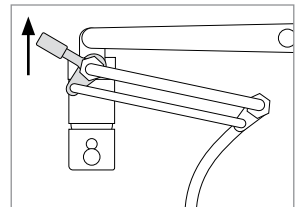

Retract Wand

Using the Side-Mounted Bidet

⚠ WARNING: Risk of scalding. High water temperature can cause severe burns. ⚠
Be sure to set the water temperature for your hot water heater at or below 120 °F (49 °C) and use extreme caution when mixing hot and cold water during use. Brondell is not liable for any misuse of product or failure to use caution when connecting to hot water.

Side-Mounted Bidet Dual Temperature (SMB-25) Only:

To adjust water temperature (when both hot and cold water are connected), slowly push pressure control handle forward and incrementally turn handle clockwise towards “WARM” (indicated by red dash) until the desired temperature is reached.

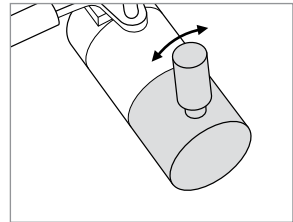

NOTES: There may be a delay in the warm water reaching the bidet attachment as the cold water in your pipes clears and is replaced with hot water (similar to the delay when you turn your faucet on).

If only connected to cold water, make sure that the temperature dial on the bidet attachment is turned as far as it can go towards the “COOL” setting for best pressure adjustability.

Maintenance

To clean the nozzle, extend spray wand and use a toothbrush or soft cloth and mild detergent (such as dish soap).

To clean the Side-Mounted Attachable Bidet with Adjustable Spray Wand, use a mild cleaner such as dish soap or a diluted mix of vinegar and water. Do not scrub or use harsh, abrasive products to clean the Side-Mounted Bidet as they may scratch or tarnish the finish of the product.

After cleaning, it is suggested to wipe spray wand with mineral oil or baby oil to help protect and sustain polished chrome finish.

Short Term Non-Use

If the product will not be used for more than a few weeks, you may consider shutting the water supply off at the wall for extra precaution.

Product Specifications

SIDE-MOUNTED BIDET WITH ADJUSTABLE SPRAY WAND	
Models	SMB-15, SMB-25
Supply Water Pressure	14.5 psi–116.03 psi / 0.1 MPa–0.8 MPa
Product Dimension	SMB-15: 11.02 in x 4.33 in x 3.15 in / 28 cm x 11 cm x 8 cm SMB-25: 11.02 in x 6.3 in x 3.15 in / 28 cm x 16 cm x 8 cm
Product Weight	SMB-15: 1.87 lbs / 0.85 kg SMB-25: 2.27 lbs / 1.03 kg
Product Thickness	0.2 in / 0.5 cm
Incoming Water Temperature Range	32 °F–158 °F / 0 °C–70 °C
Flow Rate	2.0 g/min / 7.57 l/min

NOTE: The specifications listed above are subject to change without prior notice for reasons of improving the product performance.

Warranty

Brondell products are backed by some of the most comprehensive warranties in the industry. Brondell warrants that all products (excluding consumable items) shall be free from defects in material and workmanship under normal use and service.

SMB-15 & SMB-25 RESIDENTIAL ONE-YEAR LIMITED WARRANTY

100% Coverage of all parts and labor for the entire product for the first year from original date of purchase.

SMB-15 & SMB-25 COMMERCIAL WARRANTY

Warranty period 1 year from original purchase date for all Brondell products. Warranties may not apply to products that are used for heavy commercial, hospital, or other high use non-residential applications.

EXCLUSIONS AND LIMITATIONS

1. Brondell warrants its products to be free from manufacturing defects under normal use and service. This warranty is extended only to the ORIGINAL PURCHASER.
2. Brondell's obligations under this warranty are limited to repairs or replacement, at Brondell's option, of products or parts found to be defective, provided that such products were properly installed and used in accordance with instructions. Brondell reserves the right to make such inspections as may be necessary in order to determine the cause of the defect.
3. Brondell is not responsible for the cost of removal, return (shipping) and/or re-installation of products. This warranty does NOT apply to:
 - Damage or loss which occurs during shipment.
 - Damage or loss sustained through any natural or man-made causes beyond the control of Brondell, including but not limited to fire, earthquake, floods, etc.
 - Damage or loss resulting from sediments or foreign matter contained in a water system.
 - Damage or loss resulting from negligent or improper installation including installation of a unit in a harsh or hazardous environment.
 - Damage or loss resulting from removal, improper repair, modification of the product, or improper maintenance including damage caused by chlorine or chlorine related products.
4. This warranty gives you specific legal rights. You may have other rights which vary from state to state.

THIS WRITTEN WARRANTY IS THE ONLY WARRANTY MADE BY BRONDELL. REPAIR OR REPLACEMENT AS PROVIDED UNDER THIS WARRANTY SHALL BE THE EXCLUSIVE REMEDY AVAILABLE TO THE PURCHASER. BRONDELL SHALL NOT BE RESPONSIBLE FOR LOSS OF USE OF THE PRODUCT OR FOR OTHER INCIDENTAL, SPECIAL, OR CONSEQUENTIAL DAMAGES OR EXPENSES INCURRED BY THE PURCHASER OR FOR LABOR OR OTHER COSTS DUE TO INSTALLATION OR REMOVAL OR COSTS OF REPAIRS BY OTHERS, OR FOR ANY OTHER EXPENSE NOT SPECIFICALLY STATED ABOVE. EXCEPT TO THE EXTENT PROHIBITED BY APPLICABLE LAW. ANY IMPLIED WARRANTIES, INCLUDING THAT OF MERCHANTABILITY, ARE EXPRESSLY LIMITED TO THE DURATION OF THIS WARRANTY. SOME STATES DO NOT ALLOW LIMITATIONS, SO THE ABOVE LIMITATION AND EXCLUSION MAY NOT APPLY TO YOU.

How to Obtain Service

To initiate a Brondell Warranty Claim, please visit Brondell.com/Support and complete our online Support Request form or call our Customer Support team for assistance at 1-888-542-3355, Mon-Fri, 8am-2pm PST. Our dedicated Customer Support specialists will work with you to troubleshoot the issue, and depending on the results, will provide you with a Return Merchandise Authorization (RMA) number and a pre-paid shipping label, if applicable, for you to ship your Brondell product to our Service Center.

When returning your item to our Service Center, please ensure to include the RMA number and a copy of the original receipt as proof of purchase for proper identification and processing.

Brondell®

Feels better already.

Brondell, Inc.
PO Box 470085
San Francisco, CA
94147-0085

www.brondell.com

For Questions, Contact:

Brondell Customer Service: 1-888-542-3355
Monday–Friday, 8 a.m.–2 p.m. PT

For Additional Resources, Visit:

www.Brondell.com/support

Manufactured By

Brondell, Inc.
PO Box 470085
San Francisco, CA
94147-0085

Made in China

**Please retain receipt records
for any warranty claims.**

Indices

Este manual contiene información de seguridad importante. Lea este manual atentamente antes de utilizar su Side-Mounted Attachable Bidet with Adjustable Spray Wand y guárdelo para futuras consultas.

INFORMACIÓN GENERAL

- 16** Información del producto
- 16** Características del producto
- 17** Dimensiones del producto
- 18** Piezas del producto

INFORMACIÓN TÉCNICA

- 26** Mantenimiento
- 27** Especificaciones del producto
- 28** Garantía
- 29** Contacto

INSTALACIÓN DEL PRODUCTO

- 19** Instalación del producto
- 19** Antes de la instalación
- 20** Instalación
- 21** Cómo conectar la entrada del suministro de agua caliente
- 22** Instalación del accesorio de bidé

TRADUCCIONES

- 01** Inglés
- 30** Francés

FUNCIONAMIENTO DEL PRODUCTO

- 24** Funcionamiento del producto
- 24** Uso de Side-Mounted Attachable Bidet with Adjustable Spray Wand

Características del producto

Características del SMB-15 de temperatura ambiente

Construcción duradera de latón chapado en zinc

Varilla rociadora con acción de oscilación

Presión de agua ajustable

Válvula interna con núcleo de cerámica

Válvula en T de 3/8" de metal de alta calidad

Manguera de agua fría de metal trenzado resistente

No se necesita suministro de electricidad ni baterías

Instalación sencilla y ajuste adaptable al inodoro

Se incluyen todos los accesorios necesarios para la instalación estándar

Garantía de un año

Características exclusivas del SMB-25 de temperatura dual

Lavados de bidé con agua fría y caliente

Temperatura del agua ajustable

Tubería para agua caliente durable y resistente a las altas temperaturas

Válvula en T de 3/8" en metal de alta calidad

Garantía de un año

Dimensiones del producto

SMB-15 de temperatura ambiente

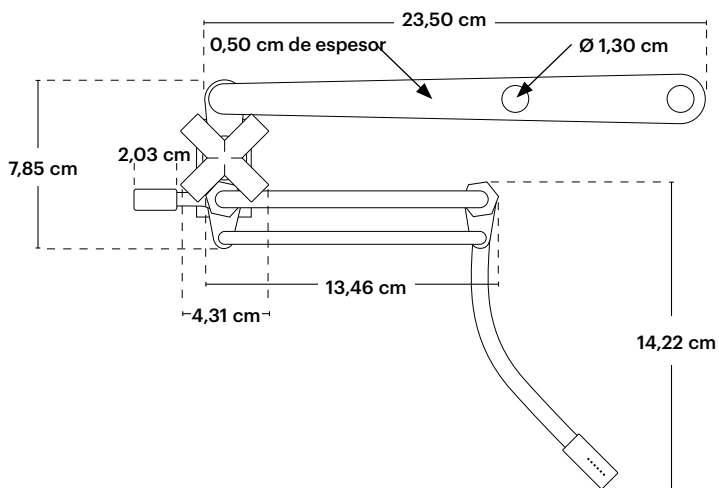

SMB-25 de temperatura dual

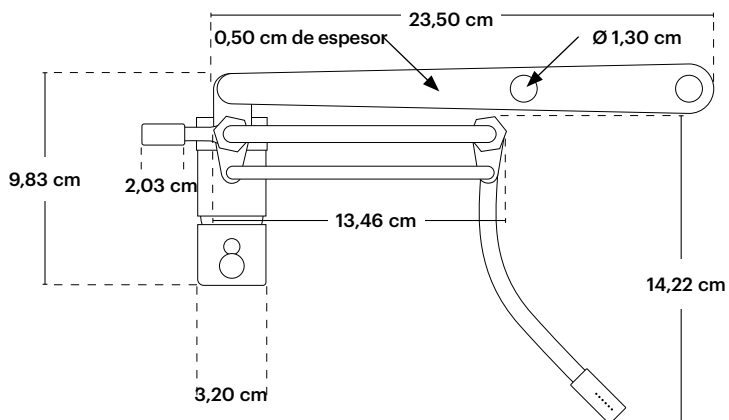

Piezas del producto

1. Accesorio para el bidé
2. Perno de guía de montaje
3. Arandela de goma pequeña
4. Arandela de metal
5. Tuerca de metal
6. Conector de agua fría de válvula en T ($\frac{1}{8}$ " x $\frac{7}{8}$ " x $\frac{3}{8}$ ")
7. Arandela de goma grande
8. Manguera de agua fría de metal trenzado ($\frac{1}{2}$ " para temperatura ambiente o $\frac{3}{8}$ " para versión fría y caliente). Largo de la manguera = 40 cm
9. Arandela de montaje

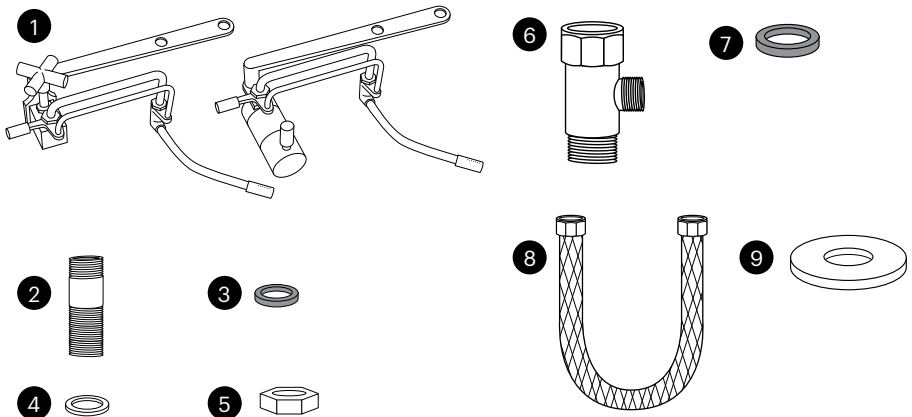

Solo SMB-25 de temperatura dual

1. Válvula en T para agua caliente de $\frac{3}{8}$ " con conector de presión de $\frac{1}{4}$ " y tapón de presión
2. Conector de presión de tubería de agua caliente con tapón de presión
3. Tubería flexible para agua caliente de $\frac{1}{4}$ ", largo de la manguera 2 m
4. Arandelas de goma pequeñas (2)
5. Tapón de la entrada del suministro de agua caliente

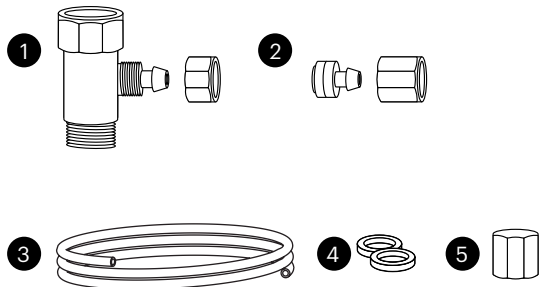

Antes de la instalación

IMPORTANTE:

Tenga en cuenta que la válvula en T para agua fría provista se debe instalar en la válvula de llenado debajo del tanque del inodoro, NO en la entrada del suministro de agua fría que sale de la pared.

NOTA: La válvula en T para agua caliente se instalará en la entrada del suministro de agua caliente debajo del fregadero del baño. Si no tiene acceso a la válvula de llenado debajo del tanque del inodoro, consulte nuestro sitio www.brondell.com o comuníquese con nosotros al **1-888-542-3355** para obtener más ayuda.

Solo para el modelo SMB-25 de temperatura dual:

Verifique el tamaño de la conexión del suministro de agua caliente (probablemente se encuentre debajo del fregadero/lavabo). Debe ser una conexión de $\frac{3}{8}$ " para que la válvula en T se pueda ajustar e instalar dentro correctamente.

NOTA: Si se trata de una conexión de $\frac{1}{2}$ " tendrá que comprar el siguiente adaptador reductor, que podrá encontrar en Internet y en muchas tiendas de productos de plomería: **Adaptador reductor, hembra NPT de $\frac{1}{2}$ " x $\frac{3}{8}$ " de compresión macho**

Revisar la línea de suministro de agua

Verifique la línea de suministro de agua que conecta la válvula de llenado del tanque del inodoro con la válvula de corte en la pared. Si se trata de una tubería rígida, tendrá que comprar una manguera flexible de suministro de agua para reemplazarla antes de instalar Side-Mounted Attachable Bidet with Adjustable Spray Wand. El largo de la manguera puede variar y el tamaño de la conexión superior debe ser para una válvula de flotador de $\frac{7}{8}$ " para conectarla a la válvula en T que instalará debajo del tanque del inodoro. La conexión inferior variará (las más comunes son de compresión hembra de $\frac{3}{8}$ " y $\frac{1}{2}$ ").

PRECAUCIÓN: Utilice únicamente las mangueras, las válvulas en T y los componentes que se incluyen con su producto, ya que han sido diseñados y probados específicamente para su uso seguro con este accesorio de bidé. Tenga en cuenta que el uso de piezas no autorizadas o no aprobadas por Brondell podría provocar lesiones, fugas o daños de los que Brondell no se hará responsable.

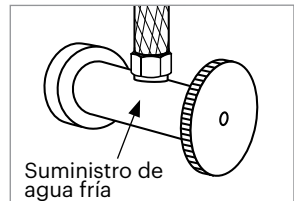

INCORRECTO

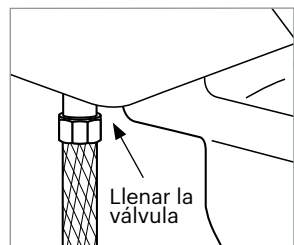

CORRECTO

Instalación

Lea atentamente estas instrucciones antes de instalar su bidé de montaje lateral. De lo contrario, podrían surgir problemas, como inundaciones, fugas o daños al producto.

1. Cómo retirar el asiento del inodoro existente.
 - a. Levante las tapas de las bisagras y use un destornillador de cabeza plana o Phillips para quitar los pernos de montaje. De manera alternativa, es posible que deba aflojar los pernos de montaje que se encuentran debajo del asiento.
 - b. Retire el asiento del inodoro y deje a un lado el asiento, los pernos de montaje y las herramientas.
2. Cierre la válvula de suministro de agua y descargue el inodoro.
 - a. Cierre la válvula de suministro de agua para detener el flujo de agua.
 - b. Descargue el inodoro y mantenga la manija presionada para que el tanque se vacíe por completo.
 - c. Desconecte la manguera del suministro de agua del tanque del inodoro. No la desconecte de la válvula de suministro de agua.
3. Conecte la válvula en T de agua fría a la válvula de llenado del tanque del inodoro.
 - a. Instale la válvula en T de $\frac{3}{8}$ " de la entrada de agua fría con una o las dos arandelas de goma grandes a la conexión de entrada de agua que se encuentra en la parte inferior del tanque del inodoro.
 - b. Conecte la línea de suministro de agua fría de la pared a la parte inferior de la válvula en T.
4. Conecte la manguera del bidé a la válvula en T

Conecte un extremo de la manguera del bidé de metal trenzado para agua fría al extremo libre de la válvula en T instalada.

PARA EL MODELO DE TEMPERATURA AMBIENTE, NO SIGA LOS PRÓXIMOS PASOS Y VAYA A LA SECCIÓN "CÓMO INSTALAR EL ACCESORIO PARA BIDÉ" EN LA PÁGINA 22. PARA EL MODELO DE TEMPERATURA DUAL, CONTINÚE.

5. Instale el tapón de entrada del suministro de agua caliente.
 - a. Si solo va a conectar el suministro de agua fría, debe instalar el tapón del suministro de agua caliente (que está incluido, consulte la página 18) en la conexión de agua caliente de su bidé (consulte el diagrama).
 - b. Después de instalar el tapón de agua caliente, continúe con la sección "Cómo instalar el accesorio para bidé" en la página 22. Si también quiere conectar el suministro de agua caliente, continúe con la sección "Cómo conectar la entrada de agua caliente".

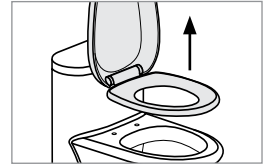

Paso 1b

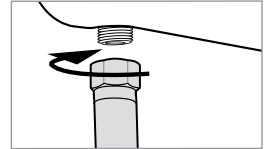

Paso 2c

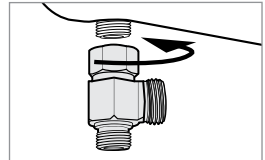

Paso 3a

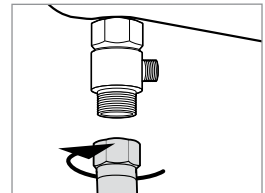

Paso 3b

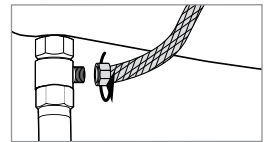

Paso 4

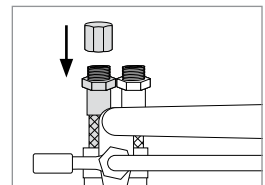

Paso 5a

IMPORTANTE: Si no conecta o tapa el suministro de agua caliente, se producirán fugas durante el uso.

Cómo conectar la entrada del suministro de agua caliente

1. Conecte el suministro de agua caliente.
 - a. Ubique la línea de suministro de agua caliente en su baño debajo de su fregadero/lavabo y cierre completamente la válvula de suministro de agua.
 - b. Desagote el tubo de agua caliente girando el grifo del fregadero hacia la posición caliente hasta que no salga más agua.
 - c. Desconecte la manguera de suministro de agua caliente al fregadero de la válvula de cierre. Quizás tenga que usar una llave inglesa compatible de $\frac{3}{8}$ " o una herramienta similar (no incluida).

NOTA: Puede haber algo de agua residual en la manguera; utilice un recipiente pequeño o una toalla para recoger el agua residual.

2. Instale la válvula en T de agua caliente de $\frac{3}{8}$ " y las arandelas de goma pequeñas según sea necesario en la válvula de cierre del agua caliente que se encuentra debajo del fregadero.

3. Vuelva a conectar la línea de suministro de agua caliente al extremo libre (en la parte superior) de la válvula en T.

4. Si aún no la ha hecho, desenrosque el tapón de presión que cubre el conector de presión en la válvula en T.
 - a. Deslice el tapón de presión sobre el extremo libre del tubo flexible de agua caliente con las roscas interiores hacia el extremo abierto.
 - b. Presione el tubo flexible de agua caliente sobre el conector de presión.

IMPORTANTE: Asegúrese de deslizar el tubo flexible de agua caliente sobre el conector de presión hasta que pase el "borde" del conector y no pueda avanzar más.

- c. Deslice el tapón de presión hacia abajo hasta que toque el conector de presión. Enrosque el tapón a la válvula en T hasta que quede firme y ajustado.

PRECAUCIÓN: No ajuste demasiado el tapón de presión. Corre el riesgo de dañar la tubería.

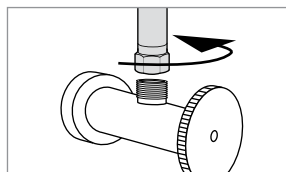

Paso 1c

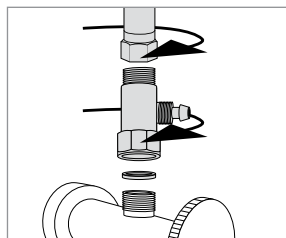

Pasos 2-3

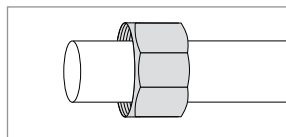

Paso 4a

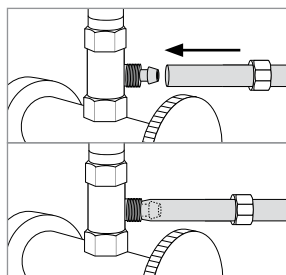

Paso 4b

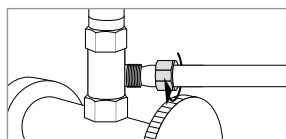

Paso 4c

Instalación del accesorio de bidé

1. Instale el perno guía de montaje en la abertura central (1a) del soporte de fijación del bidé. Para inodoros de una pieza o con faldón, instale el perno guía de montaje en la abertura exterior (1b) del soporte de fijación del bidé.
2. Instale el accesorio para bidé en el inodoro.
 - a. Coloque el accesorio para bidé en el inodoro, asegurándose de insertar el perno guía de montaje en la abertura del perno del inodoro.
 - b. Asegure el accesorio para bidé a la taza del inodoro con una arandela de goma pequeña, una arandela de metal y una tuerca de metal.
 - c. Antes de ajustar la tuerca por completo, utilice la manija de control de la boquilla para mover la varilla rociadora hacia la extensión completa. Ajuste el soporte y el cuerpo de la válvula de control hasta que el cabezal de la varilla rociadora se encuentre en el centro de la taza del inodoro o en la posición alternativa deseada. Retraiga suavemente la varilla rociadora para asegurarse de que se asiente justo debajo del borde de la taza del inodoro. Ajuste a mano la tuerca de metal hasta que esté completamente asegurada.
- d. Coloque la arandela de montaje sobre la abertura opuesta del perno del inodoro.
- e. Vuelva a colocar el asiento del inodoro en la parte superior del accesorio para bidé y asegúrelo con los materiales originales del asiento del inodoro.

PRECAUCIÓN: Evite ajustar demasiado, ya que pueden producirse daños.

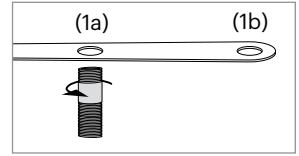
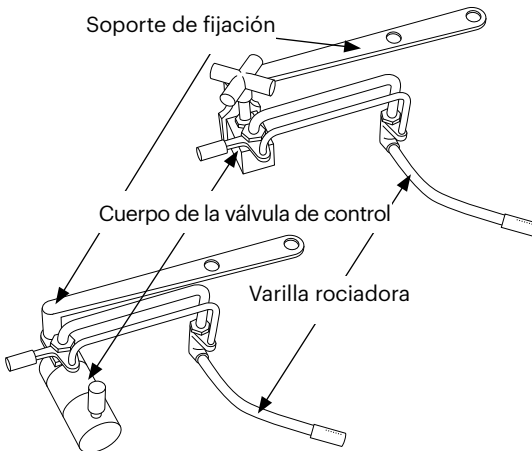

Paso 1

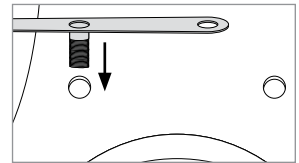

Paso 2a

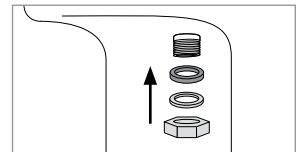

Paso 2b

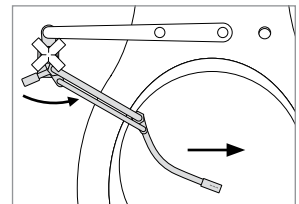

Paso 2c

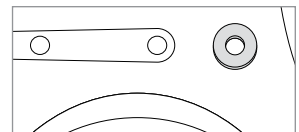

Paso 2d



Paso 2e

Instalación del accesorio para el bidé (continuación)

3. Conecte la manguera de bidé al accesorio para el bidé. Conecte el extremo libre de la manguera del bidé a la conexión del agua fría detrás del accesorio para el bidé.

NOTA: Si ya instaló la tapa del suministro de agua caliente sobre el suministro de agua caliente en su modelo SMB-25 de temperatura dual, vaya al paso 5.

4. Conecte el tubo de agua caliente al accesorio para el bidé (solo para el modelo SMB-25 de temperatura dual).

- a. Tome el conector de la tubería de presión de la tubería de agua caliente y retire el tapón de presión.
- b. Deslice el tapón de presión sobre el extremo libre del tubo flexible de agua caliente con las roscas interiores hacia el extremo abierto.
- c. Oprima el conector de presión sobre el extremo libre del tubo flexible de agua caliente con la arandela hacia afuera.

IMPORTANTE: Asegúrese de deslizar el tubo flexible de agua caliente sobre el conector de presión hasta que pase el "borde" del conector y no pueda avanzar más.

- d. Sostenga el conector de presión contra la entrada de suministro de agua caliente en el accesorio para el bidé. Deslice la tapa de presión a lo largo del tubo y enrosque la tapa en la entrada de agua caliente hasta que el conector de presión esté seguro.
5. Encienda el suministro de agua y verifique si hay fugas.
 - a. Abra lentamente la válvula principal de suministro de agua y compruebe si hay fugas.
 - b. Espere de 5 a 10 minutos, vuelva a verificar y, si no hay fugas, continúe.

NOTA: Si hay alguna fuga, revise todas las arandelas de goma y asegúrese de que todas las conexiones de agua estén ajustadas y seguras. Si es necesario, puede usar cinta de teflón para las conexiones con fugas.

CONSEJO: Si la dirección del rociado está descentrada después de la instalación o no se guarda correctamente debajo del borde de la taza del inodoro, afloje la tuerca de montaje, vuelva a colocar el cuerpo de la válvula de control y asegúrelo nuevamente en su lugar. Dependiendo de sus preferencias o composición corporal, la posición perfecta puede requerir algunos ajustes.

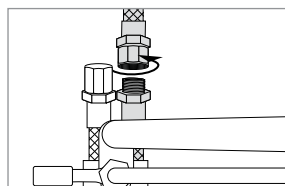

Paso 3

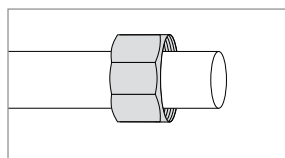

Paso 4b

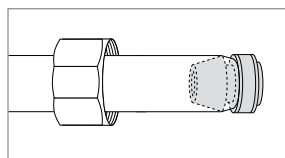

Paso 4c

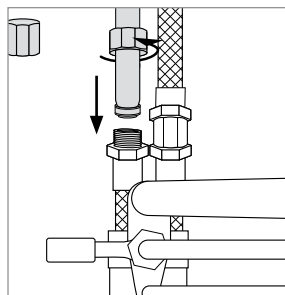

Paso 4d

Uso del Side-Mounted Bidet

Extienda la varilla rociadora hasta la ubicación deseada usando la manija de control de la boquilla.

Para activar un lavado en el modelo SMB-15, gire lentamente la perilla de control en el sentido de las agujas del reloj hasta la posición de ENCENDIDO.

Para iniciar un lavado en el modelo SMB-25, empuje muy suavemente la manija de control de presión del agua hasta la posición de ENCENDIDO.

- Cuanto más se empuje la manija, mayor será la presión del agua. Tenga cuidado de no iniciar el agua con toda la presión, ya que pueden producirse molestias o lesiones.
- Tenga en cuenta que si el suministro de agua caliente no está conectado, puede girar la manija de control de presión a "COOL" (frío) (indicado por un guión azul) para aumentar la presión del agua según sea necesario.

Reajuste la varilla rociadora según sea necesario o use la manija de control para crear un movimiento oscilante para un rango de limpieza más amplio.

Una vez terminado, tire de la manija de control de presión de agua hacia la posición de APAGADO y retraiga la boquilla usando la manija de control de la boquilla. (Para el modelo SMB-15, gire la perilla de control en sentido contrario a las agujas del reloj hacia la posición de APAGADO).

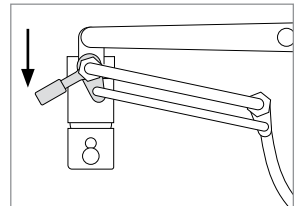

Extender varilla

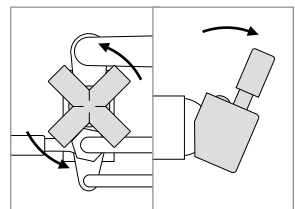

Encender el agua

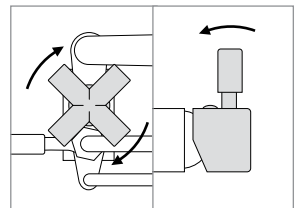

Apagar el agua

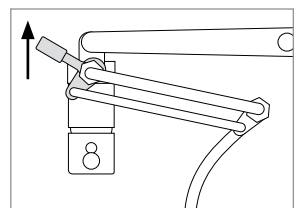

Retraer la varilla

Uso del Side-Mounted Bidet

⚠️ ADVERTENCIA: Riesgo de quemaduras. La temperatura elevada del agua puede ⚠️ provocar quemaduras graves. Asegúrese de ajustar la temperatura del agua en su calentador de agua a 120 °F (49 °C) o menos y tenga mucho cuidado al mezclar agua fría y caliente durante el uso. Brondell no se responsabiliza por el mal uso del producto o por no tener precaución al conectarlo al agua caliente.

Exclusivamente para el bidé de montaje lateral de temperatura dual (SMB-25):

Para ajustar la temperatura del agua (cuando están conectadas tanto al agua fría como a la caliente), empuje lentamente la manija de control de presión hacia adelante y gire gradualmente la manija en el sentido de las agujas del reloj hacia "WARM" (caliente) (indicado por un guión rojo) hasta alcanzar la temperatura deseada.

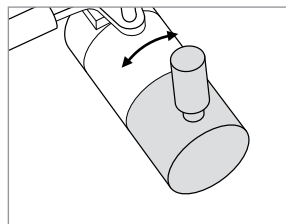

NOTAS: El agua tibia puede demorar en llegar al accesorio para el bidé a medida que se despeja el agua fría de las tuberías y se reemplaza por el agua caliente (similar a la demora cuando abre el grifo).

Si solo está conectado al agua fría, asegúrese de que el selector de temperatura en el accesorio para el bidé esté girado tanto como sea posible hacia el ajuste "COOL" (frío) para un mejor ajuste de la presión.

Mantenimiento

Para limpiar la boquilla, extienda la varilla rociadora y use un cepillo de dientes o un paño y un detergente suaves (como detergente para platos).

Para limpiar Side-Mounted Attachable Bidet with Adjustable Spray Wand, utilice un limpiador suave como detergente para platos o una mezcla diluida de vinagre y agua. No frote ni utilice productos ásperos o abrasivos para limpiar el bidé de montaje lateral, ya que pueden rayar o deteriorar el acabado del producto.

Después de la limpieza, se sugiere limpiar la varilla rociadora con aceite mineral o aceite para bebés para ayudar a proteger y mantener el acabado cromado pulido.

Ausencia de uso de corto plazo

Si el producto no se va a utilizar durante más de unas pocas semanas, puede considerar la posibilidad de cerrar el suministro de agua en la pared como precaución adicional.

Especificaciones del producto

SIDE-MOUNTED ATTACHABLE BIDET WITH ADJUSTABLE SPRAY WAND

Modelos	SMB-15, SMB-25
Presión del suministro de agua	14,5 psi–116,03 psi / 0,1 MPa–0,8 MPa
Dimensiones del producto	SMB-15: 11,02" x 4,33" x 3,15" / 28 cm x 11 cm x 8 cm SMB-25: 11,02" x 6,3" x 3,15" / 28 cm x 16 cm x 8 cm
Peso del Producto	SMB-15: 1,87 lb / 0,85 kg SMB-25: 2,27 lb / 1,03 kg
Ancho del producto	0,2" / 0,5 cm
Rango de temperatura del agua que ingresa	32 °F–158 °F / 0 °C–70 °C
Tasa de flujo	2,0 g/min / 7,57 l/min

NOTA: Las especificaciones enumeradas anteriormente están sujetas a cambios sin previo aviso por motivos de mejora del rendimiento del producto.

Garantía

Los productos Brondell cuentan con una de las garantías más completas de la industria. Brondell garantiza que todos los productos (excepto los artículos consumibles) estarán libres de defectos de material y mano de obra bajo condiciones normales de uso y servicio.

GARANTÍA DEL SMB-15 & SMB-25 RESIDENCIAL LIMITADA DE 1 AÑO

Cobertura del 100 % para todas las piezas y manufactura de todo el producto durante el primer año desde la fecha inicial de compra.

GARANTÍA COMERCIAL DEL SMB-15 Y SMB-25

Todos los productos Brondell cuentan con garantía por 1 año desde la fecha inicial de compra. Es posible que la garantía no cubra los productos que se utilicen en entornos comerciales, hospitalarios o de otro tipo que no sean residenciales.

EXCLUSIONES Y LIMITACIONES

1. Brondell garantiza que todos sus productos están libres de defectos en la fabricación durante el uso y servicio normales. Esta garantía cubre únicamente al COMPRADOR ORIGINAL.

2. Las obligaciones de Brondell de acuerdo con la presente garantía se limitan a ofrecer reparación o reemplazos, a elección de Brondell, de los productos o piezas que presenten defectos en el caso de que los productos se hayan instalado y usado correctamente de acuerdo con las instrucciones. Brondell se reserva el derecho de realizar las inspecciones que sean necesarias para determinar la causa del defecto.

3. Brondell no es responsable del costo de retiro, devolución (envío) y/o reinstalación de los productos. La presente garantía no cubre:

Daños y pérdidas que ocurran durante el envío.

Daños y pérdidas que ocurran por causas naturales o por el hombre más allá del control de Brondell, como en el caso de incendios, terremotos, inundaciones, etc.

Daños y pérdidas que ocurran por causa de sedimentos o materiales extraños que se encuentren en el sistema del agua.

Daños y pérdidas que ocurran por causa de una instalación negligente o inadecuada, como la instalación de una unidad en un entorno riguroso o peligroso.

Daños y pérdidas que ocurran por causa del retiro, reparación inadecuada, modificación del producto o mantenimiento inadecuado, como los daños causados por el uso de cloro o productos derivados.

4. La presente garantía le otorga derechos específicos. Es posible que cuente con otros derechos que varíen de estado a estado.

LA PRESENTE GARANTÍA POR ESCRITO ES LA ÚNICA QUE OTORGA BRONDELL. LA REPARACIÓN O EL REPLAZO TAL COMO SE ESPECIFICAN EN LA PRESENTE GARANTÍA SON LAS ÚNICAS COMPENSACIONES QUE SE OFRECERÁN AL COMPRADOR. BRONDELL NO HARÁ RESPONSABLE EN CASO DE QUE EL PRODUCTO NO SE PUEDA UTILIZAR MÁS O POR OTROS DAÑOS O GASTOS SECUNDARIOS, ESPECIALES O RELACIONADOS EN LOS QUE INCURRA EL COMPRADOR. TAMPOCO SERÁ RESPONSABLE POR LOS COSTOS DE MANO DE OBRA O DE OTRO TIPO QUE SURJAN DE LA INSTALACIÓN O RETIRO DEL EQUIPO, LOS COSTOS DE REPARACIÓN DE TERCEROS NI CUALQUIER OTRO TIPO DE GASTO QUE NO SE INDIQUE ESPECÍFICAMENTE. EXCEPTO EN LA MEDIDA EN QUE LO PROHÍBE LA LEY VIGENTE, CUALQUIER GARANTÍA IMPLÍCITA, COMO LA DE COMERCIABILIDAD, ESTÁ EXPRESAMENTE LIMITADA A LA DURACIÓN DE LA PRESENTE GARANTÍA. EN EL CASO DE LOS ESTADOS QUE NO ACEPTAN LIMITACIONES, NO REGIRÁN LOS LÍMITES NI LAS EXCLUSIONES INDICADAS ANTERIORMENTE.

Cómo obtener el servicio

Para iniciar una reclamación de garantía de Brondell, visite Brondell.com/Support y rellene nuestro formulario de solicitud de asistencia online o llame a nuestro equipo de Atención al cliente al 1-888-542-3355, de lunes a viernes, de 8:00 a 14:00 PST. Nuestros especialistas le ayudarán a solucionar el problema y, en función de los resultados, le facilitarán un número de autorización de devolución de mercancía (RMA) y una etiqueta de envío prepagada, si procede, para que envíe su producto Brondell a nuestro Centro de servicio.

Cuando devuelva su artículo a nuestro Centro de servicio, asegúrese de incluir el número RMA y una copia del recibo original como prueba de compra para su correcta identificación y procesamiento.

Brondell®

Feels better already.

Brondell, Inc.
PO Box 470085
San Francisco, CA
94147-0085
support@brondell.com
www.brondell.com

Si tiene preguntas, póngase en contacto con:

Servicio de atención al cliente de Brondell:
1-888-542-3355
De lunes a viernes, de 8 a.m.-2 p.m. PT

Fabricado por

Brondell, Inc.
PO Box 470085
San Francisco, CA
94147-0085

Hecho en Corea

**Conserve los recibos para cualquier
reclamación de garantía.**

Table des matières

Ce manuel contient des informations importantes portant sur la sécurité. Avant d'utiliser le Side-Mounted Attachable Bidet with Adjustable Spray Wand, veuillez lire attentivement ce manuel et le conserver pour référence ultérieure.

INFORMATIONS GÉNÉRALES

- 31** INFORMATIONS sur le produit
- 31** Caractéristiques du produit
- 32** Dimensions du produit
- 33** Pièces du produit

INFORMATIONS TECHNIQUES

- 41** ENTRETIEN
- 42** SPÉCIFICATIONS DU PRODUIT
- 43** GARANTIE
- 44** CONTACT

INSTALLATION DU PRODUIT

- 34** INSTALLATION DU PRODUIT
- 34** Avant l'installation
- 35** Installation
- 36** Raccordement de l'alimentation en eau chaude
- 37** Installation de l'accessoire bidet

TRADUCTIONS

- 01** ANGLAIS
- 15** Espagnol

UTILISATION DU PRODUIT

- 39** UTILISATION DU PRODUIT
- 39** Utilisation du Side-Mounted Attachable Bidet with Adjustable Spray Wand

Caractéristiques du produit

Caractéristiques du SMB-15 à température ambiante

Construction durable entièrement en cuivre plaqué de zinc

Tige à jet pivotante

Pression de l'eau réglable

Vanne interne céramique

Vanne en T de ¾ po en métal de haute qualité

Tuyau d'eau froide en métal tressé durable

Pas d'électricité ou de piles nécessaires

Installation facile et configuration réglable

Tous les accessoires sont inclus pour une installation standard

Garantie d'un an

Caractéristiques du SMB-25 à double température uniquement

Lavages du bidet à l'eau tiède et froide

Température de l'eau réglable

Tuyau flexible d'eau chaude à haute température durable

Vanne en T de ¾ po en métal de haute qualité

Garantie d'un an

Dimensions du produit

SMB-15 à température ambiante

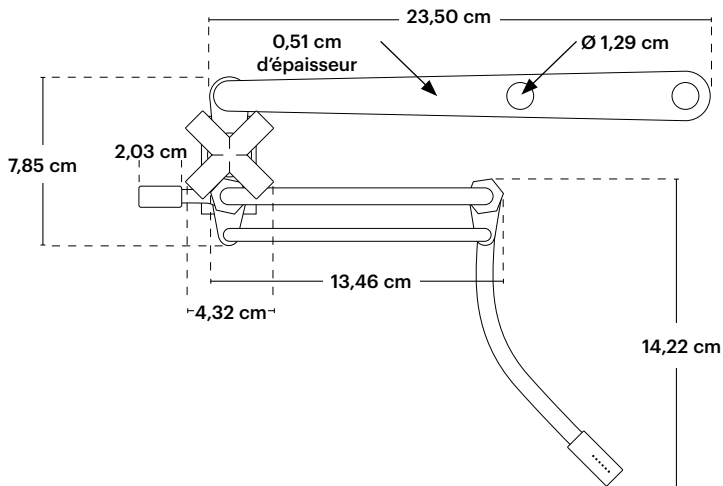

SMB-25 à double température

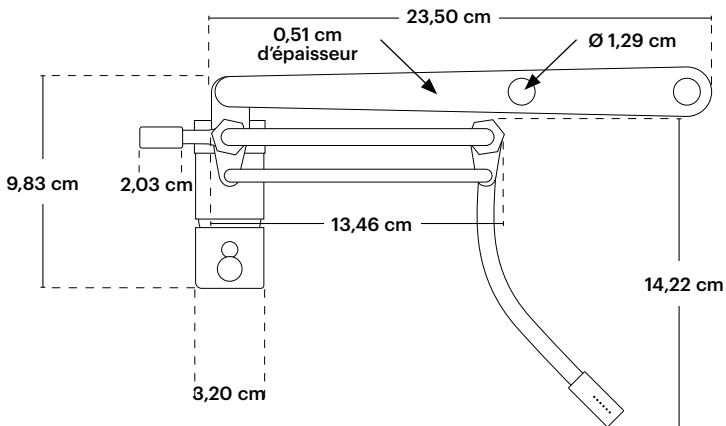

Pièces du produit

1. Accessoire bidet
2. Boulon de guidage pour le montage
3. Petite rondelle en caoutchouc
4. Rondelle métallique
5. Écrou métallique
6. Raccord de vanne en T
($\frac{1}{2}$ po x $\frac{1}{8}$ po x $\frac{3}{8}$ po)
7. Grande rondelle en caoutchouc
8. Tuyau d'eau froide en métal tressé
($\frac{1}{2}$ po pour la version à température ambiante ou $\frac{3}{8}$ po pour la version à température chaude et froide)
Longueur du tuyau = 40 cm
9. Rondelle de montage

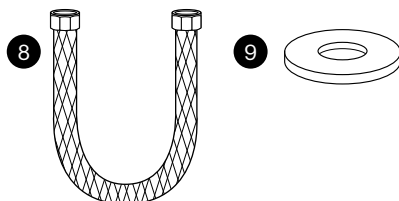
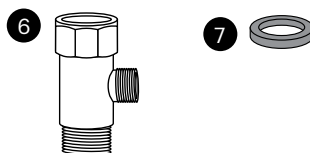
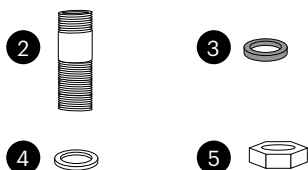
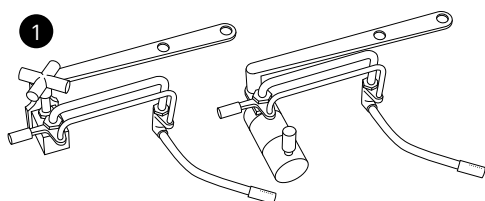

SMB-25 à double température uniquement

1. Vanne en T de $\frac{3}{8}$ po pour eau chaude avec raccord de pression de $\frac{1}{4}$ po et bouchon de pression
2. Raccord du tuyau d'eau chaude avec le bouchon de pression
3. Tuyau flexible d'eau chaude de $\frac{1}{4}$ po, longueur du tuyau : 200 cm
4. Petites rondelles en caoutchouc (2)
5. Bouchon de l'alimentation en eau chaude

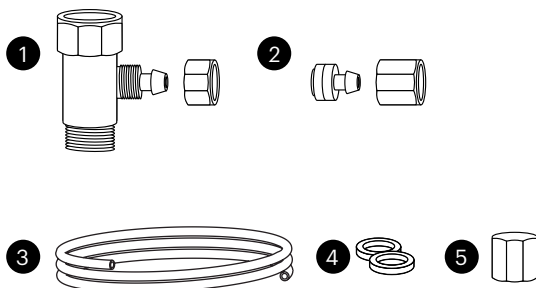

Avant l'installation

IMPORTANT :

Notez que le raccord en T d'eau froide fourni doit être installé au niveau du robinet de remplissage sous le réservoir de la toilette, et NON au niveau de l'alimentation en eau froide provenant du mur.

REMARQUE : La vanne en T d'eau chaude sera installée au niveau de l'alimentation en eau chaude sous le lavabo de votre salle de bain. Si vous n'avez pas accès à la vanne de remplissage sous le réservoir de la toilette, consultez notre site www.brondeell.com ou communiquez avec nous au **1-888-542-3355** pour obtenir une aide supplémentaire.

Pour le modèle SMB-25 à double température uniquement : Vérifiez la taille du raccord de l'alimentation en eau chaude (très probablement sous l'évier/lavabo). Vous devez utiliser un raccord de $\frac{3}{8}$ po pour ajuster et installer correctement la vanne en T fournie.

REMARQUE : Si le raccord est un raccord de $\frac{1}{2}$ po, vous devrez acheter l'adaptateur réducteur suivant disponible en ligne et dans de nombreuses quincailleries de plomberie : **Adaptateur réducteur, $\frac{1}{2}$ po femelle NPT x compression mâle de $\frac{3}{8}$ po**

Vérifiez la ligne d'alimentation en eau

Vérifiez la ligne d'alimentation en eau qui relie la vanne de remplissage du réservoir de la toilette à la vanne d'arrêt d'eau située sur le mur. S'il s'agit d'un tuyau rigide, vous devrez acheter un tuyau flexible d'alimentation en eau pour le remplacer avant d'installer le Side-Mounted Attachable Bidet with Adjustable Spray Wand. La longueur du tuyau peut varier et la taille du raccord du haut devrait être un robinet à flotteur de $\frac{3}{8}$ po à raccorder à la vanne en T que vous allez installer sous le réservoir de la toilette. Le raccord du bas variera (les mesures les plus courantes pour les raccords de compression femelle sont $\frac{3}{8}$ po et $\frac{1}{2}$ po).

ATTENTION: N'utilisez que les tuyaux, les vannes en T et les composants fournis avec votre produit, car ils ont été spécifiquement conçus et testés pour une utilisation sûre avec cet accessoire pour bidet. Veuillez noter que l'utilisation de pièces non autorisées ou non approuvées par Brondell peut entraîner des blessures, des fuites ou des dommages dont Brondell ne pourra être tenu responsable.

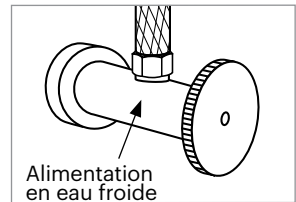

INCORRECT

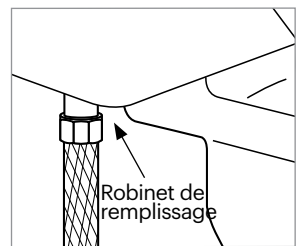

CORRECT

Installation

Veillez lire attentivement ces instructions avant d'installer le bidet à montage latéral. Le non-respect de cette consigne peut entraîner des inondations, des fuites ou endommager le produit.

1. Retirez le siège de toilette existant.
 - a. Soulevez les protège-charnières et utilisez un tournevis à tête plate ou cruciforme pour retirer les boulons de fixation. Vous pouvez aussi avoir besoin de desserrer les boulons de fixation sous le siège de toilette.
 - b. Retirez le siège de toilette et mettez-le de côté avec les boulons et le matériel de fixation.
2. Fermez la valve d'alimentation en eau et tirez la chasse d'eau.
 - a. Fermez la valve d'alimentation en eau et tirez la chasse d'eau.
 - b. Tirez la chasse d'eau et maintenez le bouton enfoncé pour vider complètement le réservoir.
 - c. Débranchez le tuyau d'alimentation en eau du réservoir de la toilette. Ne le débranchez pas de la valve d'alimentation en eau.
3. Raccordez la vanne en T d'eau froide au robinet de remplissage du réservoir de la toilette.
 - a. Installez la vanne en T $\frac{1}{8}$ po avec une des deux grandes rondelles en caoutchouc, ou les deux, sur le raccord d'arrivée d'eau sur le bas du réservoir de la toilette.
 - b. Raccordez la ligne d'alimentation en eau froide provenant du mur au bas de la vanne en T.
4. Raccordez le tuyau du bidet à la vanne en T. Raccordez une extrémité du tuyau d'eau froide en métal tressé du bidet au côté libre de la vanne en T installée.

POUR LE MODÈLE À TEMPÉRATURE AMBIANTE, ARRÊTEZ-VOUS ICI ET PASEZ À L'ÉTAPE « INSTALLATION DE L'ACCESSOIRE BIDET » À LA PAGE 37. POUR LE MODÈLE À DOUBLE TEMPÉRATURE, CONTINUEZ CI-DESSOUS.
5. Installez le bouchon d'alimentation en eau chaude.
 - a. Si vous raccordez uniquement l'alimentation en eau froide, vous devez donc installer le bouchon d'alimentation en eau chaude (fourni – voir page 33) sur le raccord d'eau chaude du bidet (voir schéma).
 - b. Après avoir installé le bouchon d'eau chaude, passez à l'étape « Installation de l'accessoire bidet » à la page 37. Si vous souhaitez également raccorder l'alimentation en eau chaude, passez à l'étape « Raccordement de l'alimentation en eau chaude ».



Étape 1b

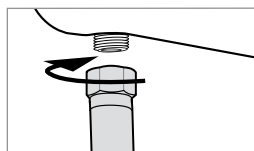

Étape 2c

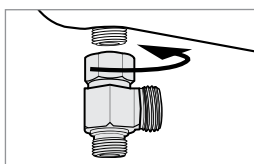

Étape 3a

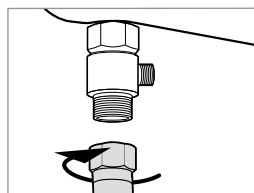

Étape 3b

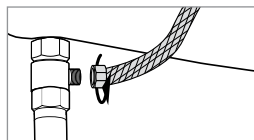

Étape 4

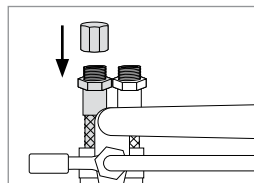

Étape 5a

IMPORTANT : Si vous ne branchez pas ou ne bouchez pas l'alimentation en eau chaude, des fuites peuvent survenir pendant l'utilisation.

Raccordement de l'alimentation en eau chaude

1. Raccordez l'alimentation en eau chaude.
 - a. Localisez la ligne d'alimentation en eau chaude de la salle de bain sous l'évier/lavabo et fermez complètement la vanne d'alimentation en eau.
 - b. Videz la conduite d'eau chaude en tournant le robinet de l'évier en position « chaud » jusqu'à ce qu'il ne reste plus d'eau.
 - c. Débranchez le tuyau d'alimentation en eau chaude vers l'évier de la vanne d'arrêt. Vous devrez peut-être utiliser une clé de $\frac{3}{8}$ po compatible ou un outil similaire (non fourni).

REMARQUE: Il peut y avoir de l'eau résiduelle dans le tuyau; utilisez un petit récipient ou une serviette pour récupérer toute l'eau résiduelle.

2. Installez la vanne en T de $\frac{3}{8}$ po pour l'eau chaude et les petites rondelles en caoutchouc, si nécessaire, sur la vanne d'arrêt d'eau chaude située sous l'évier.
3. Rebranchez la ligne d'alimentation en eau chaude sur l'extrémité ouverte (en haut) de la vanne en T.
4. S'il n'a pas déjà été retiré, dévissez le bouchon de pression recouvrant le raccord de pression sur la vanne en T.

- a. Faites glisser le bouchon de pression sur l'extrémité ouverte du tuyau flexible d'eau chaude avec le filetage intérieur dirigé vers l'extrémité ouverte.
- b. Poussez le tuyau flexible d'eau chaude vers le raccord de pression.

IMPORTANT: Assurez-vous de faire glisser le tuyau flexible d'eau chaude sur le raccord de pression jusqu'à ce que le tuyau glisse au-delà de la « lèvre » du raccord de pression et qu'il ne puisse pas aller plus loin.

- c. Faites glisser le bouchon de pression jusqu'à ce qu'il rejoigne le raccord de pression. Vissez le bouchon sur la vanne en T jusqu'à ce qu'il soit bien fixé et serré.

ATTENTION: Veillez à ne pas serrer excessivement le bouchon de pression. Vous risqueriez d'endommager le tuyau.

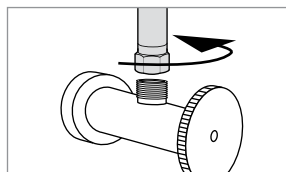

Étape 1c

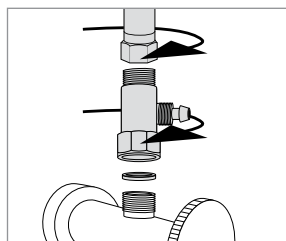

Étapes 2-3

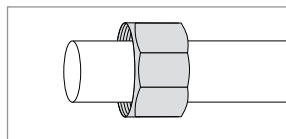

Étape 4a

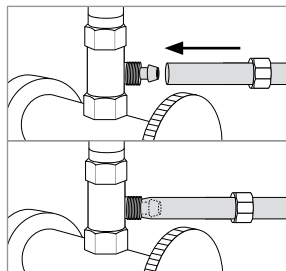

Étape 4b

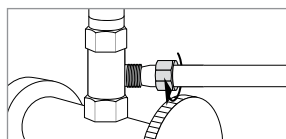

Étape 4c

Installation de l'accessoire bidet

1. Installez le boulon de guidage de montage dans l'ouverture au milieu (1a) du support d'accessoire bidet. Pour les toilettes en une partie ou à jupe, installez un boulon de guidage de montage dans l'ouverture extérieure (1b) du support d'accessoire bidet.

2. Installez l'accessoire bidet sur la toilette.

- Placez l'accessoire bidet sur la toilette, en veillant à insérer le boulon de guidage de montage dans l'ouverture du boulon de la toilette.
- Fixez l'accessoire bidet à la cuvette de la toilette à l'aide de la petite rondelle en caoutchouc, de la rondelle métallique et de l'écrou métallique.
- Avant de serrer complètement l'écrou, utilisez la poignée de contrôle de buse pour étendre entièrement la tige à jet. Réglez le support et le corps de la vanne de contrôle jusqu'à ce que la tête de tige à jet soit positionnée au centre de la cuvette de la toilette ou dans une autre position souhaitée. Rentrez soigneusement la tige à jet rétractable pour vérifier qu'elle s'installe juste sous le bord de la cuvette de la toilette. Serrez à la main l'écrou métallique jusqu'à ce qu'il soit entièrement fixé.
- Placez la rondelle de montage sur l'ouverture opposée de boulon de la toilette.

ATTENTION : Évitez de serrer excessivement, car cela pourrait provoquer des dommages.

e. Remplacez le siège de toilette sur l'accessoire bidet et fixez-le à l'aide du matériel d'origine du siège de toilette.

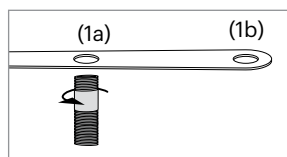
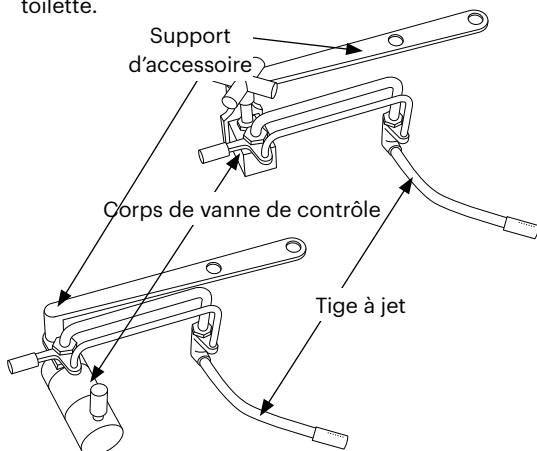

Étape 1

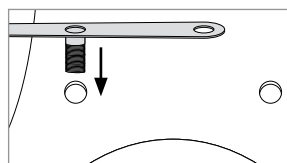

Étape 2a

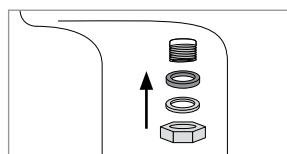

Étape 2b

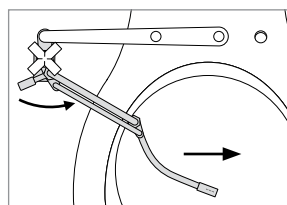

Étape 2c

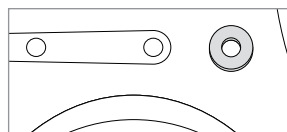

Étape 2d



Étape 2e

Installation de l'accessoire bidet (suite)

3. Raccordez le tuyau du bidet à l'accessoire bidet.
Raccordez l'extrémité libre du tuyau du bidet au raccord d'eau froide situé sous l'accessoire bidet.

REMARQUE: Si vous avez déjà installé le bouchon pour l'alimentation en eau chaude sur la sortie de l'alimentation en eau chaude du modèle SMB-25 à double température, passez à l'étape 5.

4. Raccordez le tuyau d'eau chaude à l'accessoire bidet (pour le modèle SMB-25 à double température uniquement).
 - a. Prenez le raccord de pression du tuyau d'eau chaude et retirez le bouchon de pression.
 - b. Faites glisser le bouchon de pression sur l'extrémité ouverte du tuyau flexible d'eau chaude avec le filetage intérieur dirigé vers l'extrémité ouverte.
 - c. Poussez le bouchon de pression dans l'extrémité ouverte du tuyau flexible d'eau chaude avec la rondelle tournée vers l'extérieur.

IMPORTANT: Assurez-vous de faire glisser le tuyau flexible d'eau chaude sur le raccord de pression jusqu'à ce que le tuyau glisse au-delà de la « lèvre » du raccord de pression et qu'il ne puisse pas aller plus loin.

- d. Tenez le raccord de pression vers le haut contre l'entrée d'eau chaude de l'accessoire bidet. Faites glisser le bouchon de pression le long du tuyau et vissez-le sur l'entrée d'eau chaude jusqu'à ce que le raccord de pression soit bien fixé.
5. Ouvrez l'alimentation en eau et vérifiez l'absence de fuites.
 - a. Ouvrez lentement le robinet principal d'alimentation en eau et vérifiez s'il y a des fuites.
 - b. Attendez 5 à 10 minutes, puis vérifiez à nouveau. S'il n'y a pas de fuites, continuez.

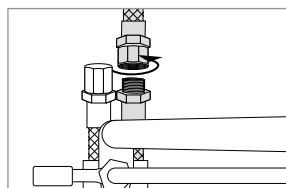

Étape 3

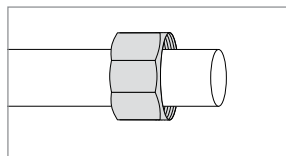

Étape 4b

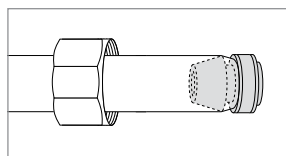

Étape 4c

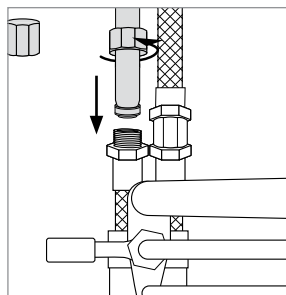

Étape 4d

REMARQUE: En cas de fuite, vérifiez toutes les rondelles en caoutchouc et assurez-vous que tous les raccords d'eau sont bien serrés. Si nécessaire, vous pouvez utiliser du ruban de plombier (téflon) pour les raccords qui fuient.

CONSEIL : Si le sens de pulvérisation est décentré après l'installation ou si l'installation ne reste pas correctement sous le bord de la cuvette de la toilette, dévissez les boulons, repositionnez le corps de vanne de contrôle et fixez-le de nouveau. Selon vos préférences ou votre physiologie, la position idéale peut nécessiter un certain réajustement.

Utilisation du Side-Mounted Bidet

Déployez la tige à jet vers l'emplacement souhaité à l'aide de la poignée de contrôle de buse.

Pour activer un lavage sur le SMB-15, tournez lentement le bouton de contrôle dans le sens des aiguilles d'une montre en position MARCHÉ.

Pour activer un lavage sur le SMB-25, appuyez très doucement sur la poignée de contrôle de pression de l'eau vers l'avant en position MARCHÉ.

- Plus vous poussez la poignée, plus la pression de l'eau est élevée. Veillez à ne pas commencer avec la pression maximale, car cela peut provoquer de l'inconfort ou des blessures.
- Remarque, si l'alimentation en eau chaude n'est pas raccordée, tournez la poignée de contrôle de pression en position « FROID » (indiquée par un point bleu) pour augmenter la pression au besoin.

Réajustez la tige à jet si nécessaire ou utilisez la poignée de contrôle pour créer un mouvement d'oscillation pour un rayon de lavage plus large.

Une fois que vous avez terminé, poussez sur la poignée de contrôle de pression en position ARRÊT et rentrez la buse à l'aide de la poignée de contrôle de buse. (Pour le SMB-15, tournez le bouton de contrôle dans le sens contraire des aiguilles d'une montre en position ARRÊT).

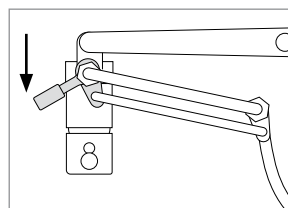

Déployer la tige

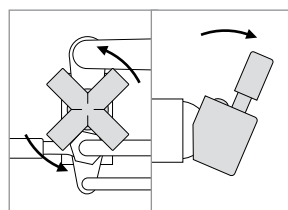

Activer l'eau

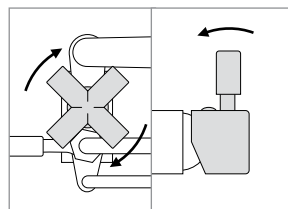

Désactiver l'eau

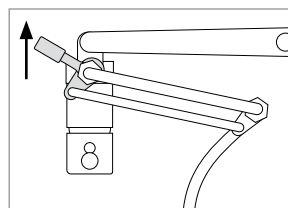

Rentrer la tige

Utilisation du Side-Mounted Bidet



AVERTISSEMENT : Risque de brûlure. Une température d'eau élevée peut causer de graves brûlures.



Assurez-vous que la température de votre chauffe-eau est réglée à une température égale ou inférieure à 49 °C et faites preuve d'une extrême prudence lorsque vous mélangez l'eau chaude et l'eau froide pendant l'utilisation.

Brondell décline toute responsabilité en cas de mauvaise utilisation du produit ou de manquement à la prudence lors du raccordement à l'eau chaude.

Bidet à montage latéral à double température (SMB-25) uniquement:

Pour régler la température de l'eau (lorsque de l'eau chaude et de l'eau froide sont raccordées), poussez lentement sur la poignée de contrôle de la pression et tournez progressivement la poignée dans le sens des aiguilles d'une montre sur « TIÈDE » (WARM) jusqu'à ce que la température souhaitée soit atteinte.

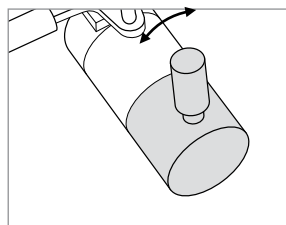

REMARQUES : Il peut y avoir un délai dans l'arrivée de l'eau chaude jusqu'à l'accessoire bidet lorsque l'eau froide dans vos conduites s'évacue et est remplacée par de l'eau chaude (semblable au même délai que lorsque vous ouvrez le robinet).

Si l'appareil n'est raccordé qu'à de l'eau froide, assurez-vous que le cadran de température de l'accessoire bidet est tourné aussi loin que possible vers le réglage « FROID » pour un réglage optimal de la pression.

Entretien

Pour nettoyer la buse, déployez la tige à jet et utilisez une brosse à dents ou un chiffon doux et du détergent doux (comme du liquide vaisselle).

Pour nettoyer le Side-Mounted Attachable Bidet with Adjustable Spray Wand, utilisez un nettoyeur doux comme du liquide vaisselle ou un mélange dilué de vinaigre et d'eau. Ne frottez pas et n'utilisez pas de produits abrasifs pour nettoyer le bidet à montage latéral, car ils pourraient rayer le produit et en ternir la finition.

Après le nettoyage, il est suggéré d'appliquer sur la tige à jet de l'huile minérale ou de l'huile pour bébé pour la protéger et conserver la finition chromée polie.

Période d'inutilisation à court terme

Si le produit ne doit pas être utilisé pendant plus de quelques semaines, vous pouvez envisager de couper l'alimentation en eau au mur pour plus de précautions.

Spécifications du produit

SIDE-MOUNTED ATTACHABLE BIDET WITH ADJUSTABLE SPRAY WAND

Modèles	SMB-15, SMB-25
Pression d'alimentation en eau	14,5 psi-116,03 psi / 0,1 MPa-0,8 MPa
Dimensions du produit	SMB-15 : 11,02" x 4,33" x 3,15" / 28 cm x 11 cm x 8 cm SMB-25 : 11,02" x 6,3" x 3,15" / 28 cm x 16 cm x 8 cm
Poids du produit	SMB-15: 1,87 lb / 0,85 kg SMB-25: 2,27 lb / 1,03 kg
Épaisseur du produit	0,2" / 0,5 cm
Plage de température de l'eau entrante	32 °F-158 °F / 0 °C-70 °C
Débit	2,0 g/min / 7,57 l/min

REMARQUE: Les spécifications indiquées ci-dessus peuvent être modifiées sans préavis pour des raisons d'amélioration des performances du produit.

Garantie

Les produits Brondell bénéficient de certaines des garanties les plus complètes de l'industrie. Brondell garantit que tous les produits (à l'exception des articles consommables) sont exempts de défauts de matériaux et de fabrication dans des conditions normales d'utilisation et d'entretien.

GARANTIE LIMITÉE D'UN AN RÉSIDENTIEL POUR LE SMB-15 ET LE SMB-25

Couverture à 100 % pour toutes les pièces et la main-d'œuvre pour l'ensemble du produit pendant la première année à compter de la date d'achat d'origine.

GARANTIE À USAGE COMMERCIAL DU SMB-15 ET DU SMB-25

Période de garantie de 1 an à compter de la date d'achat d'origine pour tous les produits Brondell. Les garanties peuvent ne pas s'appliquer aux produits qui sont destinés à des utilisations commerciales, hospitalières ou d'autres utilisations non résidentielles à usage intensif.

EXCLUSIONS ET LIMITATIONS

1. Brondell garantit que ses produits sont exempts de défauts de fabrication dans des conditions normales d'utilisation et d'entretien. Cette garantie est offerte uniquement à L'ACHETEUR ORIGINAL.
2. Les obligations de Brondell en vertu de la présente garantie se limitent à la réparation ou au remplacement, à la discrétion de Brondell, des produits ou pièces jugés défectueux, à condition que ces produits aient été correctement installés et utilisés conformément aux instructions. Brondell se réserve le droit de procéder aux inspections nécessaires pour déterminer la cause du défaut.
3. Brondell n'est pas responsable des frais de retrait, de retour (expédition) et/ou de réinstallation des produits. Cette garantie ne s'applique PAS :
 - Aux dommages ou pertes survenant pendant le transport.
 - Aux dommages ou pertes causés par des causes naturelles ou par l'homme, indépendants de la volonté de Brondell, notamment les incendies, les tremblements de terre, les inondations, etc.
 - Aux dommages ou pertes résultant de sédiments ou de corps étrangers contenus dans un système d'alimentation en eau.
 - Aux dommages ou pertes résultant d'une installation négligente ou inappropriée, y compris l'installation d'une unité dans un environnement hostile ou dangereux.
 - Aux dommages ou pertes résultant du retrait, de réparations incorrectes, de modifications du produit ou de travaux d'entretien inappropriés, y compris des dommages causés par le chlore ou des produits apparentés au chlore.
4. Cette garantie vous donne des droits légaux spécifiques. Vous pourriez avoir d'autres droits qui varient d'un État ou d'une province à l'autre.

CETTE GARANTIE ÉCRITE EST LA SEULE GARANTIE FAITE PAR BRONDELL. LA RÉPARATION OU LE REMPLACEMENT FOURNI EN VERTU DE CETTE GARANTIE CONSTITUE LE RECOURS EXCLUSIF À LA DISPOSITION DE L'ACHETEUR. BRONDELL NE PEUT ÊTRE TENU RESPONSABLE DE LA PERTE D'UTILISATION DU PRODUIT OU D'AUTRES FRAIS ACCESSOIRES, PARTICULIERS, DES DOMMAGES INDIRECTES OU FRAIS ENGAGÉS PAR L'ACHETEUR OU DES FRAIS DE TRAVAIL, DESTINÉS À L'INSTALLATION OU À LA SUPPRESSION OU AUX SUPPORTS DE RÉPARATION PAR DES TIERS, OU DE TOUTE AUTRE DÉPENSE NON SPÉCIFIQUEMENT INDIQUÉE CI-DESSUS. SAUF DANS LA MESURE INTERDITE PAR LA LOI APPLICABLE, TOUTES GARANTIES TACITES, Y COMPRIS CELLES DE QUALITÉ MARCHANDE, SONT EXPRESSÉMENT LIMITÉES À LA DURÉE DE CETTE GARANTIE. CERTAINS ÉTATS OU PROVINCES N'AUTORISANT PAS LES LIMITATIONS, LES LIMITATIONS ET EXCLUSIONS CI-DESSUS PEUVENT DONC NE PAS S'APPLIQUER À VOUS.

Comment Obtenir le Service

Pour effectuer une demande de garantie auprès de Brondell, rendez-vous sur [Brondell.com/Support](https://www.brondell.com/Support) et complétez notre formulaire de demande d'assistance en ligne ou appelez notre équipe d'assistance clientèle au 1-888-542-3355 (du lundi au vendredi de 8 h à 14 h HNP). Nos experts dédiés vous aideront à dépanner votre problème et, en fonction des résultats, vous fourniront un numéro d'autorisation de retour (NAR) ainsi qu'une étiquette d'expédition prépayée (le cas échéant) pour vous permettre d'expédier votre produit Brondell à notre centre de service.

Lorsque vous retournez un produit à notre centre de service, assurez-vous d'inclure le NAR et une copie de la facture d'origine afin de prouver que vous êtes bien l'auteur de l'achat et faciliter l'identification et le traitement.

Brondell®

Feels better already.

Brondell, Inc.
PO Box 470085
San Francisco, CA
94147-0085
support@brondell.com
www.brondell.com

En cas de questions, communiquez avec :

Service clientèle de Brondell:
1-888-542-3355
Lundi au vendredi, de 9 h à 14 h PST

Fabriqué par

Brondell, Inc.
PO Box 470085
San Francisco, CA
94147-0085

Fabriqué en Corée

Bien conserver la facture pour toute demande liée à la garantie.

Brondell[®]
Feels better already.

#23SMB15-SMB25_0525